

HANDBUCH

Professional Line | PROTECTION TECHNOLOGY
MADE SIMPLE

XRI1IE | KOMBINIERTES ÜBERSTROM- UND ERDSTROMRELAIS



KOMBINIERTES ÜBERSTROM- UND ERDSTROMRELAIS

Originaldokument

Deutsch

Revision: E

SEG Electronics GmbH behält sich das Recht vor, jeden beliebigen Teil dieser Publikation jederzeit zu aktualisieren. Die von SEG Electronics GmbH bereitgestellten Informationen gelten als korrekt und zuverlässig. SEG Electronics GmbH übernimmt jedoch keinerlei Verantwortung, sofern nicht anderweitig ausdrücklich erklärt.

**© SEG Electronics GmbH 1994–2020
Alle Rechte vorbehalten**

Inhalt

1. Übersicht und Anwendung	5
2. Merkmale und Eigenschaften	6
3. Aufbau	7
3.1 Anschlüsse.....	7
3.1.1 Analogeingänge.....	7
3.1.2 Blockiereingang	7
3.1.3 Externer Reseteingang	7
3.1.4 Ausgangsrelais	8
3.1.5 Datenübertragung.....	8
3.2 Frontplatte.....	9
3.2.1 Anzeige- und Bedienungselemente.....	9
3.2.2 LEDs	9
3.2.3 Display	10
3.2.4 Parametriermöglichkeiten (siehe auch Kapitel 6).....	11
4. Funktionsweise	12
4.1 Analogteil	12
4.2 Digitalteil	12
4.3 Erdschlussüberwachung.....	13
4.3.1 Erdschlussüberwachung des Stators	13
4.3.2 Erdschlussüberwachung des Verbrauchers	13
4.4 Anforderung an die Hauptstromwandler	14
5. Allgemeine Bedienungen und Einstellungen	15
5.1 Tastenfunktionen	15
5.1.1 Messwert- und Fehleranzeige	16
5.2 DIP Schalter.....	17
5.2.1 Funktion der Ausgangsrelais	17
5.3 Rücksetzen	17
5.4 Passwort	18
5.4.1 Programmierung des Passwortes.....	18
5.4.2 Parametrierung mittels Passwort.....	18
5.5 Prinzip der Parametereinstellungen	19
5.5.1 Einstellung der Standardparametrierung.....	19
5.5.2 Blockierung der Schutzfunktionen	19
5.6 Programmversions-Anzeige und Test-Auslösung	19
5.7 Low/High Bereich der Blockade- und Reset-Funktion.....	19
6. Bedienungen und Einstellungen	20
6.1 Einstellverfahren	20
6.1.1 Ansprechwert für die Phasen-Überstromstufe ($I_{>}$)	20
6.1.2 Auslösekennlinie für die Phasen-Überstromstufe (CHAR $I_{>}$).....	20
6.1.3 Auslösezeit bzw. Zeitfaktor für die Phasen-Überstromstufe ($t_{I>}$)	20
6.1.4 Reset-Modus für abhängige Auslösekennlinien im Phasenstrompfad.....	21
6.1.5 Ansprechwert für die Phasen-Kurzschluss Schnellauslösung ($I_{>>}$)	21
6.1.6 Auslösezeit für die Phasen-Kurzschluss Schnellauslösung ($t_{I>>}$).....	21
6.1.7 Ansprechwert für die Erd-Überstromstufe ($I_{E>}$).....	21
6.1.8 WARN/TRIP Umschaltung.....	21
6.1.9 Auslösekennlinie für die Erd-Überstromstufe (CHAR $I_{E>}$).....	21
6.1.10 Auslösezeit bzw. Zeitfaktor für die Erd-Überstromstufe ($t_{I_{E>}}$)	21
6.1.11 Reset-Modus für abhängige Auslösekennlinien im Erdstrompfad.....	21
6.1.12 Ansprechwert für die Erdschluss- bzw. Erd-Kurzschluss Schnellauslösung ($I_{E>>}$).....	22
6.1.13 Auslösezeit für die Erdschluss- bzw. Erdkurzschluss Schnellauslösung ($t_{I_{E>>}}$)	22
6.1.14 Nennfrequenz	22
6.1.15 Einstellung der Slave-Adresse.....	22
6.1.16 Einstellen der Baud-Rate (nur bei Modbus-Protokoll)	22
6.1.17 Einstellen der Parität (nur bei Modbus-Protokoll)	22
6.1.18 Leistungsschaltversagerschutz t_{CBFP}	22
6.1.19 Anzeige des Anregespeichers (FLSH/NOFL).....	23

6.1.20	Blockierung der Schutzfunktionen und Zuordnung der Ausgangsrelais	23
6.2	Ermittlung der Einstellwerte	25
6.2.1	Unabhängiger Überstromzeitschutz	25
6.2.2	Abhängiger Überstromzeitschutz.....	25
6.3	Messwert- und Fehleranzeigen	26
6.3.1	Messwertanzeigen	26
6.3.2	Anzeige der Fehlerdaten	26
6.3.3	Fehlerspeicher	26
6.4	Rücksetzen	27
7.	Test des Relais und Inbetriebnahme.....	28
7.1	Anschließen der Hilfsspannung	28
7.2	Testen der Ausgangsrelais und LEDs	28
7.3	Prüfen der Einstellwerte.....	28
7.4	Test mit Wandlersekundärstrom (Sekundärtest)	29
7.4.1	Benötigte Geräte.....	29
7.4.2	Testschaltung für XRI1-IE.....	29
7.4.3	Prüfen der Eingangskreise und Überprüfen der Messwerte	30
7.4.4	Prüfen der Ansprech- und Rückfallwerte	30
7.4.5	Prüfen der Auslöseverzögerung	30
7.4.6	Test der Kurzschlussstufe	30
7.4.7	Testen des externen Blockade- und des Reseteingangs	31
7.4.8	Prüfen des Schaltersversagerschutzes	31
7.5	Primärtest.....	32
7.6	Wartung	32
8.	Technische Daten	33
8.1	Messeingang	33
8.2	Gemeinsame Daten	33
8.3	Einstellbereiche und Stufung	34
8.3.1	Überstromzeitschutz	34
8.3.2	Erdschlusschutz	34
8.3.3	Schaltersversagerschutz	34
8.3.4	Schnittstellenparameter	34
8.3.5	Abhängiger Überstromzeitschutz.....	35
8.4	Auslösekennlinien	36
8.5	Ausgangsrelais	38
8.6	Stromversorgung	38
8.7	Schalteingänge, Blockade und Reset.....	38
8.8	Systemdaten und Prüfungsvorschriften	39
8.9	Gehäuse	40
9.	Bestellformular.....	41

1. Übersicht und Anwendung

Das digitale Überstromzeit- und Erdschlussschutzrelais ist für den Einsatz in elektrischen Maschinen, Leitungen und Netzen konzipiert.

- Es ist in Strahlen- oder Ringnetzen mit folgenden Schutzfunktionen, vereint in nur einer Ausführung, einsetzbar:
- Unabhängiger Überstromzeitschutz (UMZ)
- Abhängiger Überstromzeitschutz (AMZ) mit wähl-baren Auslösecharakteristiken.
- Zweistufiger unabhängiger bzw. abhängiger Überstromzeitschutz für Erdstromkreis

Ferner kann das Gerät mit obengenannten Funktionen den Reserveschutz für Vergleichs- und Distanzschutzeinrichtungen bilden.

2. Merkmale und Eigenschaften

- Digitale Filterung der Messgrößen mit diskreter Fourieranalyse, wodurch die Einflüsse von Störsignalen, z. B. Oberschwingungen und transiente Gleichstromkomponenten während des Kurzschlusses unterdrückt werden.
- Wählbare Schutzfunktionen zwischen: unabhängigem Überstromzeitschutz (UMZ) und abhängigem Überstromzeitschutz (AMZ)
- Wählbare AMZ-Auslösekennlinien nach BS 142 bzw. IEC 255-4:
 - Normal Inverse (Typ A)
 - Very Inverse (Typ B)
 - Extremely Inverse (Typ C)
- Reset-Modus für AMZ-Auslösekennlinien wählbar
- Unabhängige Stufe für Kurzschluss Schnellauslösung
- Zweistufiger UMZ- und AMZ-Überstromzeitschutz für Phasenstrom wie auch für Erdstrom
- Messung der Phasenströme im kurzschlussfreien Betrieb, Speicherung der Auslösewerte
- Freie Zuordnung der Blockadefunktion (z. B. Kurzschluss Schnellauslösung: zur selektiven Fehlererfassung durch untergeordnete Überstromschutzgeräte nach erfolgloser KU).
- Schalterversagerschutz
- Speichern der Auslösewerte und Abschaltzeiten von acht Fehlerfällen
- Freie Zuordnung der Ausgangsrelais
- Möglichkeit des seriellen Datenaustausches über die RS485-Schnittstelle, wahlweise mit SEG Electronics GmbH RS485 Pro-Open Data Protokoll oder Modbus RTU-Protokoll
- Unterdrückung der Anzeige nach einer Anregung (LED-Flash)

3. Aufbau

3.1 Anschlüsse



Abbildung 3.1: Anschlussbild XRI1-IE

3.1.1 Analogeingänge

Dem Schutzgerät werden die analogen Eingangssignale der Leiterströme IL1 (1S1 - 1S2), IL2 (2S1 - 2S2), IL3 (3S1 - 3S2), und der Summenstrom IE (1E1 – 1E2) jeweils über getrennte Eingangswandler zugeführt. Die Strommessgrößen werden galvanisch entkoppelt, analog gefiltert und schließlich dem Analog/ Digitalumsetzer zugeführt.

3.1.2 Blockiereingang

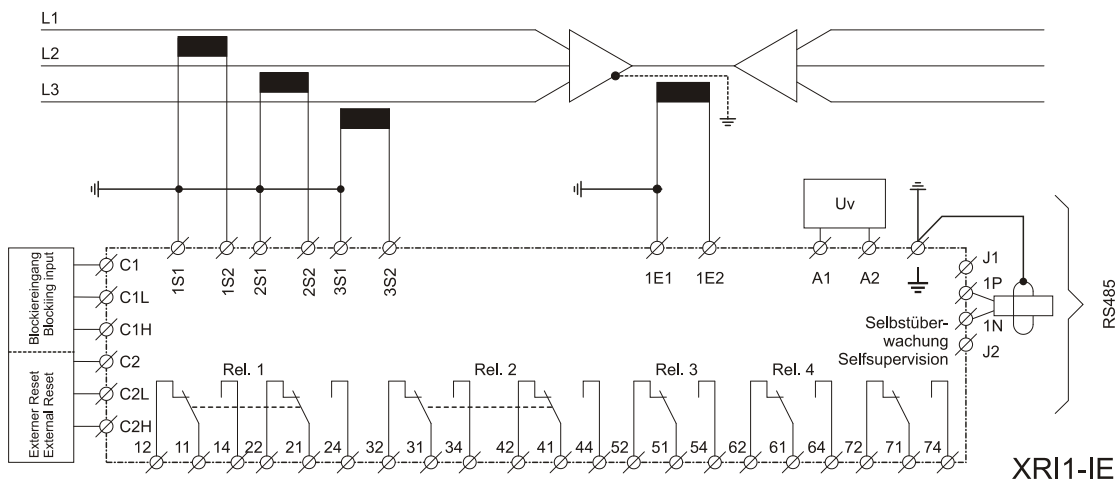
Durch Anlegen der Hilfsspannung an C1/C1L oder C1/C1H werden die eingestellten Blockadefunktionen blockiert. (Siehe Kapitel 6.1.20)

3.1.3 Externer Reseteingang

Durch Anlegen der Hilfsspannung an C2/C2L oder C2/C2H werden Anzeige und Ausgangsrelais zurückgesetzt. (Siehe Kapitel 6.4)

3.1.4 Ausgangsrelais

Das XRI1-IE besitzt 5 Ausgangsrelais.

- Ausgangsrelais 1; 11, 12, 14 und 21, 22, 24
- Ausgangsrelais 2; 31, 32, 34 und 41, 42, 44
- Ausgangsrelais 3; 51, 52, 54
- Ausgangsrelais 4; 61, 62, 64
- Meldung Selbstüberwachung (interner Fehler des Gerätes) 71, 72, 74

Alle Relais arbeiten nach dem Arbeitsstromprinzip. Nur das Selbstüberwachungsrelais ist ein Ruhestromrelais.

Siehe Anschlussbild Relaisausgänge.

Die Ausgangsrelais (außer Selbstüberwachung) können beliebig mit den Schutzfunktionen zugeordnet werden. (siehe 6.1.20).

3.1.5 Datenübertragung

Das XRI1-IE verfügt über eine RS485-Schnittstelle zur Datenübertragung. Zum einfachen und schnellen Auslesen und Ändern von Parametern und Messwerten dient die Diagnose- und Parametriersoftware HTL/PL-Soft4 die auf Anforderung beim Gerätekauf mitgeliefert wird.

Es besteht die Möglichkeit das XRI1-IE über die Schnittstelle mit anderen Geräten der PROFESSIONAL LINE zu verbinden. Besteht ein System aus mehreren Relais, so muss das letzte Relais der Kette mit Abschlusswiderständen versehen werden.



Abbildung 3.2: Anschlussbeispiel mit 3 Teilnehmer, XR ... als Zwischennehmer



Abbildung 3.3: Anschlussbeispiel mit 3 Teilnehmer, XR ... als letzter Teilnehmer

3.2 Frontplatte

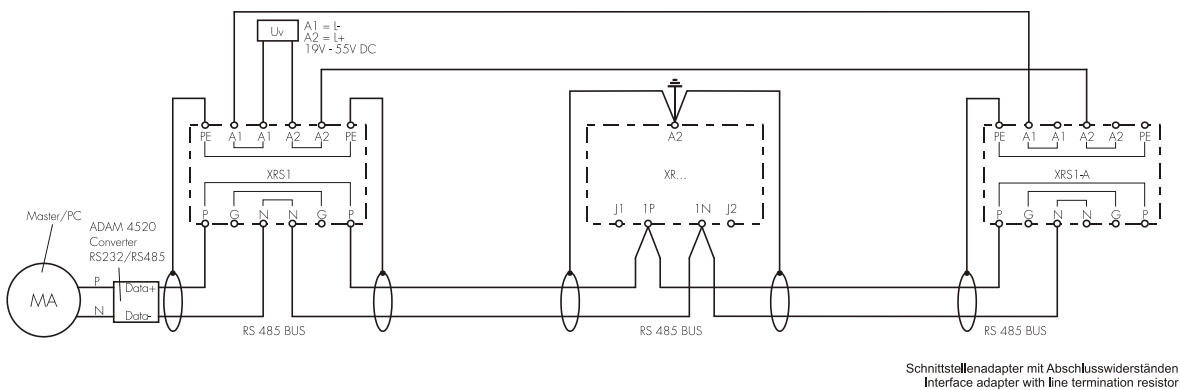
3.2.1 Anzeige- und Bedienungselemente

Die Frontplatte der Schutzgeräte besteht aus folgenden Bedien- und Anzeigeelementen:

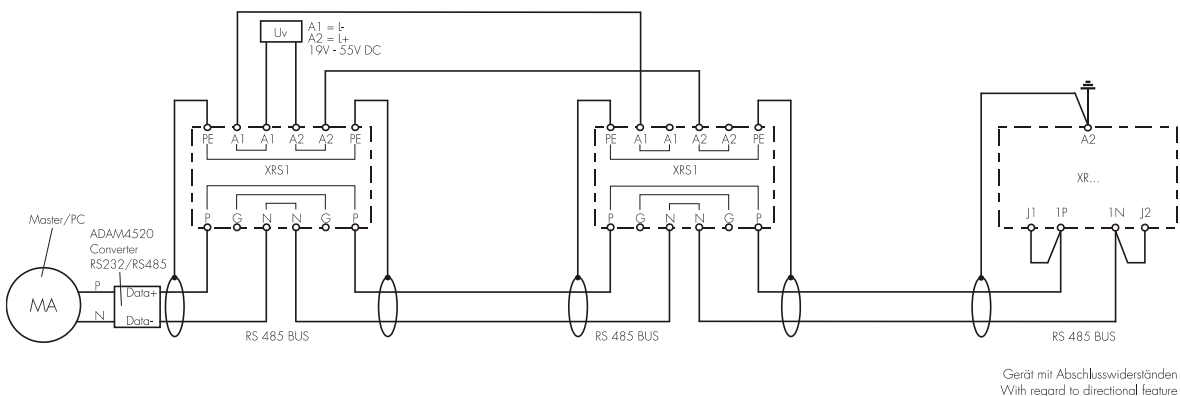
- Alphanumerisches Display (4 Digits mit 5 x 7 Matrixdarstellung)
- Tasten zur Einstellung und Bedienung
- Leuchtdioden für Messwertanzeigen und Einstellungen.



Abbildung 3.4: Frontplatte XRI1-IE

3.2.2 LEDs

Die LEDs links vom Display, L1, L2, L3, E sind zweifarbig ausgestattet; grün für Messungen und rot für Fehlermeldungen.

Die mit den Buchstaben RS gekennzeichnete LED leuchtet während der Einstellung der Slave-Adresse für die serielle Schnittstelle (RS485) des Gerätes.

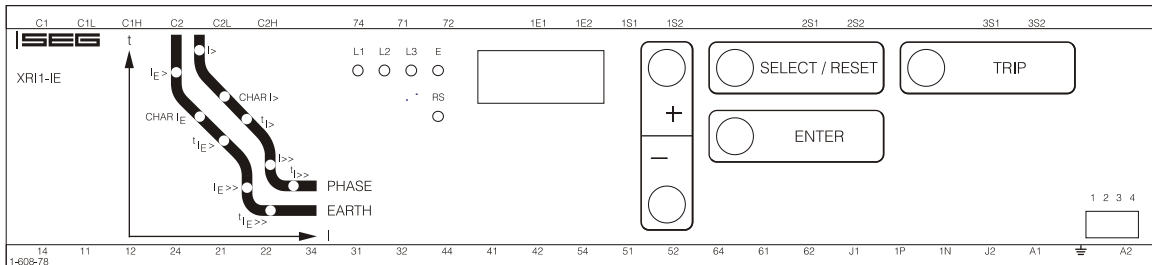
Die im Kennlinienfeld angeordneten Leuchtdioden unterstützen die komfortable Menüführung. Angeordnet sind diese an markanten Punkten der Einstellkurven.

5 LEDs für den Überstrom/Kurzschlusspfad zeigen zusammen mit dem Display den jeweils angewählten Menüpunkt an.

3.2.3 Display

Funktion	Display Anzeige	Benötigte Tastenbestätigung	Begleitende LED
normaler Betrieb	WW		
Betriebsmesswerte	aktuelle Strommesswerte	<SELECT/RESET> einmal für jeden Wert	L1, L2, L3, E
Überschreitung des Messbereichs	max.	<SELECT/RESET>	L1, L2, L3, E
Einstellwerte: Phase (I>; CHAR I>; tI>; I>>; tI>>) Erde (IE>; CHAR IE>; tIE>; IE>>; tIE>>)	Einstellströme Auslösekennlinien	<SELECT/RESET> einmal für jeden Parameter	I >; CHAR I>; tI>; I>>; tI>>; IE>; CHAR IE>; tIE>; IE>>; tIE>>
Reset- Modus (nur bei AMZ-Auslösekennlinien wählbar)	0s / 60s	<SELECT/RESET><+> <->	I> + CHAR I> + tI> IE>; CHAR IE>; tIE>
Schalterversagerschutz	tCBFP	<SELECT/RESET><+><->	
Ansprechschutz Schalterversagerschutz	CBFP	Nach Fehlerauslösung	
Nennfrequenz	f = 50 / f = 60	<+> <-><SELECT/RESET>	
Umschaltung LED-Flash kein LED-Flash	FLSH NOFL	<SELECT/RESET><+><->	
Blockierung der Funktion	EXIT	<+> bis zum max. Einstellwert	LED der blockierten Parameter
Slave Adresse der seriellen Schnittstelle	1-32	<+> <-><SELECT/RESET>	RS
Baud-Rate ¹⁾	1200-9600	<SELECT/RESET><+><->	RS
Parity-Check ¹⁾	even odd no	<SELECT/RESET><+><->	RS
Gespeicherte Fehlerdaten	Auslöseströme und andere Fehlerdaten	<SELECT/RESET> einmal für jede Phase	L1, L2, L3, E I>, I>>, IE>, IE>>
Parameter speichern?	SAV?	<ENTER>	
Löschen des Fehlerspeichers	wait	<-> <SELECT/RESET>	
Abfrage Fehlerspeicher	FLT1; FLT2.....	<-><+>	L1, L2, L3, E I>, I>>, IE>, IE>>,,
Parameter speichern!	SAV!	<ENTER> für ca. 3 s	
Software Version	1. Teil (z. B D01-) 2. Teil (z. B. 8.00)	<TRIP> einmal für jeden Teil	
Manuelle Auslösung	TRI?	<TRIP>3 mal	
Passwortabfragen	PSW?	<TRIP><ENTER>	
Relais ausgelöst	TRIP	<TRIP>oder nach Fehlerauslösung	
Verborgenes Passwort	„XXXX“	<+><-> <ENTER> <SELECT/RESET>	
System zurücksetzen	WW	<SELECT/RESET> für ca. 3 s	

Tabelle 3.1: Anzeigemöglichkeiten durch das Display , ¹⁾ Nur Modbus

3.2.4 Parametriermöglichkeiten (siehe auch Kapitel 6)

Gerätetyp XRI1-IE			
Symbol	Funktion	Einheit	Einstellbereich
I>	Ansprechwert für Phasenüberstrom	X In	0,20...4,0 (EXIT)
CHAR I>	Auslösekennlinie für Phasenüberstromstufe		DEFT; NINV; VINV; EINV
tI>	Auslösezeit (Faktor) für die Phasenüberstromstufe	s	DEFT 0,03...260 (EXIT) INVS 0,05...10,0 (EXIT)
I>+CHAR I>+tI>	Reset Modus für AMZ-Kennlinien	s	0s/60s
I>>	Ansprechwert für Kurzschluss Schnellauslösung	X In	1,00...40,0 (EXIT)
tI>>	Auslösezeit der Kurzschluss Schnellauslösung	S	0,03...2,00 (EXIT)
IE>	Ansprechwert der Erdüberstromauslösung	X In	0,01...2,00 (EXIT)
Warn/trip	Warnung/Auslösung Umschaltung		warn/trip
CHAR IE>	Auslösekennlinie für die Erdüberstromstufe		DEFT; NINV; VINV; EINV
tIE>	Auslösezeit (Faktor) für die Erdüberstromstufe	s	DEFT 0,03...260 (EXIT) INVS 0,05...10,0 (EXIT)
IE>+CHAR IE>+tIE>	Reset Modus für AMZ-Kennlinien	s	0s/60s
IE>>	Ansprechwert für Erd- Kurzschluss Schnellauslösung	X In	0,01...15,0 (EXIT)
tIE>>	Auslösezeit der Erd-Kurzschluss Schnellauslösung	s	0,03...2,00 (EXIT)
tCBFP	Schaltversagerschutz	s	0,10...2,00 (EXIT)
FN	Nennfrequenz	Hz	50 Hz/60 Hz
LED Flash	LED blinken nach Anregung	Hz	FLSH/NOFL
RS	Slaveadresse der seriellen Schnittstelle		
1...32			
RS	Baud-Rate der seriellen Schnittstelle ¹⁾	Bd	1200; 2400; 4800; 9600
RS	Paritätsbit der seriellen Schnittstelle ¹⁾		Even; odd; no

¹⁾ nur Modbus Protokoll

Tabelle 3.2: Parametrierwerte

Zusatzfunktionen

Gerätetyp XRI1-IE
Blockademodus
Relaisparametrierung
Fehlerspeicher

Tabelle 3.3

4. Funktionsweise

4.1 Analogteil

Die von den Hauptstromwandlern eingepprägten Wechselströme werden im Analogteil über Eingangsübertrager und Bürden in galvanisch getrennte Spannungen umgesetzt. Der Einfluss hochfrequenter eingekoppelter Störungen wird von RC-Analogfiltern unterdrückt. Die Messspannungen werden den Analogeingängen (A/D-Wandler) des Mikroprozessors zugeführt und anschließend in digitale Signale umgewandelt. Die gesamte Weiterverarbeitung erfolgt dann mit diesen digitalisierten Werten. Die Messwerterfassung erfolgt bei $f_n = 50$ Hz ($f_n = 60$ Hz) mit einer Abtastfrequenz von 800 Hz (960 Hz), so dass alle 1,25 ms (1,04 ms) die Momentanwerte der Messgrößen erfasst werden (16 Abtastungen pro Periode).

4.2 Digitalteil

Das Schutzgerät ist mit einem leistungsfähigen Mikrocontroller ausgestattet. Er stellt das Kernelement des Schutzgerätes dar. Mit ihm werden alle Aufgaben - von der Diskretisierung der Messgrößen bis zur Schutzauslösung - voll digital bearbeitet. Mit dem im Programmspeicher (EPROM) abgelegten Schutzprogramm verarbeitet der Mikroprozessor die an den Analogeingängen anliegenden Spannungen und errechnet daraus die Grundschiwingung des Stromes. Dabei wird eine digitale Filterung (DFFT-Discrete Fast-Fourier-Transformation) zur Unterdrückung von harmonischen Schwingungen sowie der Unterdrückung von Gleichstromkomponenten während des Kurzschlusses herangezogen.

Der Mikroprozessor vergleicht den aktuellen Strom ständig mit dem im Parameterspeicher (EEPROM) gespeicherten Schwellwert (Einstellwert). Im Anregungsfall wird die Zeit für die Überstromauslösung bestimmt. Es erfolgt eine Fehlermeldung sowie nach Ablauf der ein-gestellten Zeit der Auslösebefehl.

Bei der Parametrierung werden alle Einstellwerte über das Bedienfeld vom Mikroprozessor eingelesen und in den Parameterspeicher abgelegt.

Zur kontinuierlichen Überwachung der Programmabläufe ist ein "Hardware-Watchdog" eingebaut. Ein Prozessorausfall wird über das Ausgangsrelais "Selbstüberwachung" gemeldet.

4.3 Erdschlussüberwachung

4.3.1 Erdschlussüberwachung des Stators

Soll der Stator überwacht werden, hat die Erdung wie in Abbildung 4.1 zu erfolgen. Ein Erdschluss am Stator erzeugt dann einen Fehlerstrom, der zum Ansprechen des Relais führt, während ein Erdschluss am Verbraucher nicht registriert würde.



Abbildung 4.1: Erdschlussüberwachung des Stators

4.3.2 Erdschlussüberwachung des Verbrauchers

Wird die Erdung wie in Abbildung 4.2 vorgenommen, erfasst das XRI1-IE Erdschlüsse, die am Verbraucher auftreten.

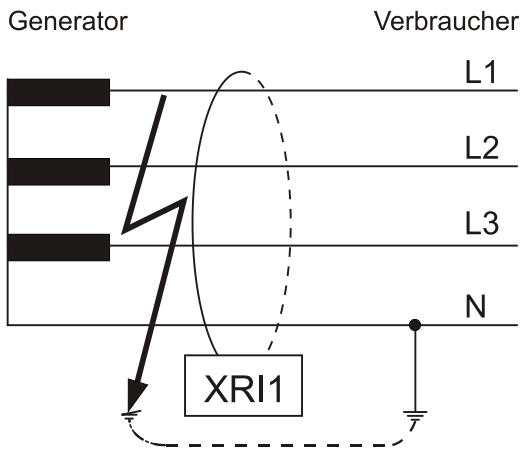

Abbildung 4.2: Erdschlussüberwachung des Verbrauchers

4.4 Anforderung an die Hauptstromwandler

Die Stromwandler sind so auszulegen, dass sie bei folgenden Strömen nicht in die Sättigung gehen:

Unabhängige Überstromzeitstufe	$K1 = 2$
Abhängige Überstromzeitstufe	$K1 = 20$
Kurzschlusschnellauslösung	$K1 = 1,2 - 1,5$

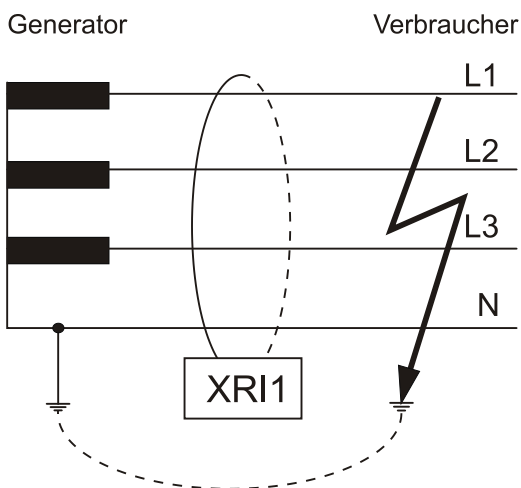
$K1$ = Stromfaktor bezogen auf den Einstellwert, bei dem der Stromwandler noch nicht im Sättigungsbereich arbeitet.

Zusätzlich sind selbstverständlich die Wandler nach den maximal zu erwartenden Kurzschlussströmen des Netzes bzw. des Schutzobjektes auszulegen.

Bei der Auslegung der Stromwandler wirkt sich die geringe Leistungsaufnahme des XRI1-IE von $<0,2$ VA positiv aus. Die Unterbebürdung der Wandler kann bedingt durch das direkte Verhältnis zur Schutzklasse mit in die Auswahlüberlegungen einbezogen werden.

5. Allgemeine Bedienungen und Einstellungen

Zur Einstellung des Gerätes bitte die Klarsichtabdeckung des Gerätes wie dargestellt öffnen. Keine Gewalt anwenden! Die Klarsichtabdeckung bietet zwei Fächer zum Einschleiben von Beschriftungsschildern.



Abbildung 5.1: Öffnen des Gehäusedeckels

5.1 Tastenfunktionen

Die Tasten dienen zum Abrufen der zu bearbeitenden Parameter, zur Auswahl der anzuzeigenden Messgrößen, und zum Ändern und Speichern der abgerufenen Parameter.

Die einzelnen Messwerte und Einstellwerte können durch Betätigen der Taste <SELECT/RESET> nacheinander abgerufen werden. Diese Taste gilt gleichzeitig auch bei längerem Drücken (3 s) zum Rücksetzen der Anzeige.

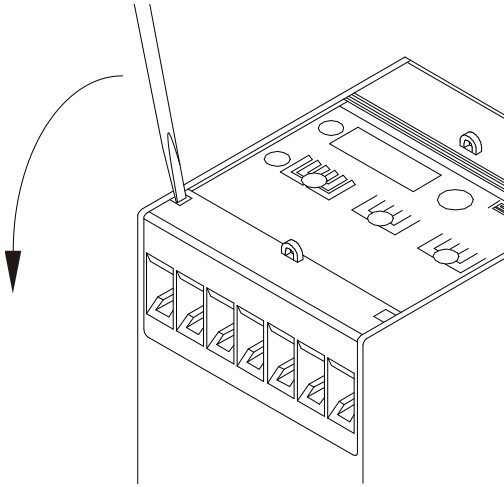
Die Tasten <+> und <-> dienen zur In-/Decrementierung des gerade auf dem Display dargestellten Parameters. Sie können schrittweise oder dauernd betätigt werden.

Mit der Taste <ENTER> kann jederzeit das Parametrierenü aufgerufen werden. Die einzelnen Parameter sind dann mit <SELECT/RESET> nacheinander aufzurufen.

Mit <ENTER> können anschließend die eingestellten und im Display angezeigten Werte in den internen Parameterspeicher übernommen werden. Ein unbeabsichtigtes oder unbefugtes Ändern von Parametern wird durch Passwort-Berechtigungserkennung ausgeschlossen (siehe 5.4.2).

Die Taste <TRIP> ist für die Prüfung der Ausgangskreise vorgesehen, und ist im normalen Betrieb durch Passwortschutz verriegelt, so dass ein unbefugter Auslöse-versuch nicht möglich ist.

5.1.1 Messwert- und Fehleranzeige

Anzeige im fehlerfreien Zustand

Im Normalbetrieb zeigt die Anzeige stets WW an. Nach einem kurzen Betätigen der Taste <SELECT/RESET> schaltet die Anzeige zyklisch auf den jeweils nächsten Messwert weiter. Die LEDs im oberen Bereich signalisieren dabei, welcher Messwert angezeigt wird. Nach den Betriebsmesswerten werden die Einstellparameter angezeigt. Die LEDs im unteren Bereich signalisieren welcher Einstellparameter im Display angezeigt wird. Ein längeres Betätigen der Taste setzt das Gerät zurück und die Anzeige wechselt in den normalen Betrieb (JWW).

Anzeige nach Anregung / Auslösung

Alle vom Relais erfassten Störereignisse werden auf der Frontplatte optisch angezeigt. Dabei werden nicht nur die Fehlermeldungen ausgegeben, sondern auch die fehlerbetroffenen Phasen und die angesprochene Schutzfunktion angezeigt. Während der Anregung blinken die LEDs. Nach der Auslösung geht das Blinken in Dauerlicht über.

Im Auslösezustand erscheint TRIP im Display und die LEDs der Betriebsmesswerte leuchten zusammen mit den LEDs des Auslöseparameters. Mit der Taste <SELECT/RESET> können nun alle Betriebsmesswerte, die zum Zeitpunkt der Auslösung gemessen wurden, der Reihe nach abgefragt werden. Sollen in diesem Zustand Einstellwerte angezeigt werden, so muss die <ENTER>-Taste einmal betätigt werden.

Die nachfolgende Grafik verdeutlicht noch einmal den Zusammenhang zwischen den verschiedenen Anzeigemodi.



Abbildung 5.2: Umschalten der Anzeige in Abhängigkeit von der Betriebsart

5.2 DIP Schalter

Auf der Frontplatte des XRI1-IE befinden sich vier DIP Schalter für die Voreinstellung folgender Funktionen:

- Programmierung des Passwortes
- Funktionen der Ausgangsrelais

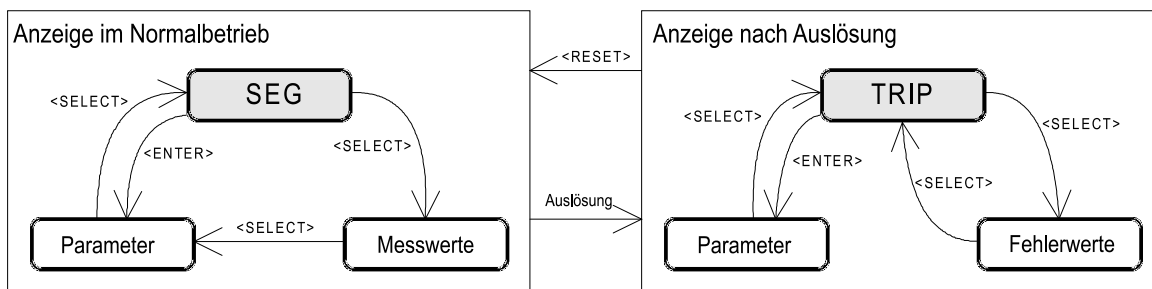
In Tabelle 5.1 ist die Position und Benennung der DIP Schalter ersichtlich:

5.2.1 Funktion der Ausgangsrelais

Die Melderelais werden entsprechend ihrer Voreinstellung aktiviert:

DIP Schalter 3 AUS:

Alle Ausgangsrelais werden nach Beheben des Fehlers automatisch zurückgesetzt.

DIP Schalter 3 EIN:

Alle Ausgangsrelais bleiben nach Auslösung in Selbsthaltung und können nach Fehlerbehebung folgendermaßen zurückgesetzt werden:

- Manuell: Betätigen der <SELECT/RESET>Taste.
- Elektrisch: Hilfsspannungsimpuls an C2/C2L oder C2/C2H.
- Per Software: Über RS-485-Schnittstelle.

Um eine Änderung der Kodierung wirksam werden zu lassen, muss nach dem Einschalten/Ausschalten der DIP Schalter die Hilfsspannung aus- und wiedereingeschaltet werden.

DIP Schalter	Funktion	DIP Schalter Position	Betriebsart
1	Passwort	OFF	Normalstellung
		ON	Passwort programmieren (siehe Kapitel 5.4)
2	Keine		
3	Rücksetzen	OFF	Ausgangsrelais werden automatisch zurückgesetzt
		ON	Ausgangsrelais müssen manuell, elektrisch oder per Software zurückgesetzt werden
4	keine		

Tabelle 5.1: Zusammenfassung der Kodiermöglichkeiten

5.3 Rücksetzen

Manuelles Rücksetzen

Durch ein langes Betätigen der Taste <SELECT/RESET> (ca. 3 s)

Externer Reset-Eingang C2/C2L oder C2/C2H

Der externe Reset-Eingang hat die gleiche Funktion wie die <SELECT/RESET>-Taste auf der Frontplatte. Durch Anlegen der Hilfsspannung an diesen Eingang, kann das Gerät, sofern der Fehler behoben ist, zurückgesetzt werden.

Software Reset über RS485 Schnittstelle

Der Software-Reset hat die gleiche Wirkung wie die <SELECT/RESET> Taste auf der Frontplatte. Siehe hier-zu auch das Kommunikationsprotokoll der RS485 Schnittstelle.

5.4 Passwort

5.4.1 Programmierung des Passwortes

Das XRI1-IE wird mit dem voreingestellten Passwort ++++ ausgeliefert. Mit dem DIP Schalter 1 kann das Passwort neu programmiert werden:

Der DIP Schalter 1 wird eingeschaltet. Nach Einschalten der Versorgungsspannung und Betätigen einer beliebigen Taste fragt das XRI1-IE nach dem neuen Passwort. In der Anzeige erscheint "PSW?". Nun kann das neue Passwort bestehend aus einer beliebigen Kombination der Tasten <SELECT/RESET> <+> <-> <ENTER> eingegeben werden.

Nach Eingabe des neuen Passwortes muss der DIP Schalter 1 ausgeschaltet werden.

5.4.2 Parametrierung mittels Passwort

Man geht hierzu folgendermaßen vor:

- Nach dem Ändern des Einstellwertes durch die Tasten <+> <->, die Taste <ENTER> einmal drücken.
- Es erscheint auf dem Display die Meldung "SAV?".
- Bei gewünschter Parameteränderung die Taste <ENTER> nochmals kurz drücken.
- Es erscheint auf dem Display die Meldung "PSW?" (PSW = Passwort). Das Passwort wird nachgefragt.

Nach der richtigen Eingabe des Passwortes, das durch "SAV!" auf dem Display angezeigt wird, die Taste <ENTER> ca. 3 Sekunden betätigen. Es erscheint auf dem Display wieder der abgerufene Parameter mit dem neu gewählten Einstellwert. Der neue Einstellwert ist dadurch aktiviert.

Ein Passwort besteht aus der beliebigen Kombination folgender vier Tasten:

Taste <SELECT/RESET>	=	S
Taste <->	=	-
Taste <+>	=	+
Taste <ENTER>	=	E

Dann bedeutet ein Passwort "-E+S" die Tastenbetätigung nach folgender Reihenfolge:
<-> <ENTER> <+> <SELECT/RESET>

Nach der Eingabe des Passwortes, gilt die Parametrierfreigabe für 5 Minuten d.h. für die weiteren Parametrierungen ist eine erneute Passwordeingabe nicht mehr erforderlich, solange diese innerhalb 5 Minuten nach der Eingabe des Passwortes durchgeführt werden. Außerdem wird die Parametrierfreigabe nach jedem neuen Betätigen der Tasten um weitere 5 Minuten verlängert.

Wenn keine weitere Tastenbetätigung innerhalb von 5 Minuten nach der Passwordeingabe erfolgt ist, so wird die Parametrierfreigabe automatisch vom Mikroprozessor aufgehoben.

Für weitere Parametrierungen wird dann das Passwort erneut abgefragt. Während der Parametrierfreigabe, wird ein neuer Einstellwert nach dem Quittieren von "SAV?" und "SAV!" mit der Taste <ENTER> durch nochmaliges langes Betätigen der <ENTER>-Taste gespeichert.

Parametrierung mit PC über die RS-485-Schnittstelle siehe Kommunikationsprotokoll.

5.5 Prinzip der Parametereinstellungen

Das Parametrieren wird durch Betätigen der <ENTER>-Taste aufgerufen. Durch anschließendes Betätigen der Taste <SELECT/RESET> gelangt man zu dem zu bearbeitenden Parameter. Die entsprechende LED leuchtet auf. Der aktuelle Einstellwert des angewählten Parameters wird auf dem Display angezeigt. Der angezeigte Einstellwert kann anschließend durch Betätigen der Tasten <+><-> geändert (in/decrementiert) werden (siehe auch Abbildung 5.2).

Das Speichern des neu gewählten Einstellwertes erfolgt durch Betätigen der Taste <ENTER> und durch Eingabe der Berechtigungserkennung (Passwort). Das heißt, eine Änderung der Parameter ist erst nach Eingabe des Passwortes möglich (siehe 5.4.2).

Nach einer Auslösung ist die <SELECT/RESET>-Taste für die Fehleranzeige reserviert. Eine Parametereinstellung ist jetzt erst nach Betätigung der <ENTER>-Taste möglich (ohne die Fehleranzeige zurückzusetzen).

5.5.1 Einstellung der Standardparametrierung

Die Standardparametrierung des XRI1-IE -Gerätes kann jederzeit durchgeführt werden.

- Hilfsspannungsversorgung ausschalten
- Tasten <+><-> und <SELECT/RESET> gleichzeitig gedrückt halten und
- Hilfsspannungsversorgung wieder einschalten.

5.5.2 Blockierung der Schutzfunktionen

Das XRI1-IE-Relais besitzt eine frei parametrierbare Blockadefunktion. Durch gleichzeitiges Betätigen der Tasten <ENTER> und <TRIP> gelangt man in den Blockademodus. (siehe Kapitel 6.1.20)

5.6 Programmversions-Anzeige und Test-Auslösung

Durch Betätigen der <TRIP>-Taste erscheint die erste Hälfte der Softwareversion auf dem Display, beim nochmaligen Betätigen die zweite Hälfte. Durch wiederholtes Betätigen von <TRIP> beginnt die Test-Auslöse-Routine. Nach Eingabe des Passwortes erscheint die Anzeige "TRI?". Durch nochmaliges Betätigen von <TRIP> werden alle Melde- und Auslöserelais nacheinander mit 1 s Verzögerung aktiviert. Alle Relais bleiben bis zum manuellen Reset aktiviert. Die Schutzfunktionen werden nicht beeinträchtigt.

5.7 Low/High Bereich der Blockade- und Reset-Funktion

Das XRI1-IE besitzt ein Weitbereichsnetzteil. Die Versorgungsspannung ist daher frei wählbar. Somit muss jedoch die Schaltschwelle des Blockade- und Reset-Einganges abhängig von der Versorgungsspannung festgelegt werden. 2 verschiedene Schaltschwellen sind einstellbar:

- Low-Bereich Schaltschwelle $U_{AN} \geq 10 \text{ V}$; $U_{AB} \leq 8 \text{ V}$
- High-Bereich Schaltschwelle $U_{AN} \geq 70 \text{ V}$; $U_{AB} \leq 60 \text{ V}$

Anschlussklemmen

- Low-Bereich Blockade Eingang Klemme C1/C1L
- Low-Bereich Reset Eingang Klemme C2/C2L
- High-Bereich Blockade Eingang Klemme C1/C1H
- High-Bereich Reset Eingang Klemme C2/C2H

6. Bedienungen und Einstellungen

6.1 Einstellverfahren

Nach einem kurzen Betätigen der Taste <SELECT/RESET> schaltet die Anzeige zyklisch auf den jeweils nächsten Messwert weiter. Nach den Betriebsmesswerten werden die Einstellparameter angezeigt. Die Einstellwerte können auch direkt durch Betätigen der <ENTER> Taste angezeigt und geändert werden.

6.1.1 Ansprechwert für die Phasen-Überstromstufe (I_>)

Beim Einstellen des Ansprechwertes für Phasen-Überstromstufe I_> erscheint auf dem Display ein Anzeigewert, bezogen auf den Nennstrom I_N.

D.h.:

Ansprechwert (I_s) = Anzeigewert x Nennstrom (I_N)

z.B. wenn Anzeigewert = 1,25 dann I_s = 1,25 x I_N

6.1.2 Auslösekennlinie für die Phasen-Überstromstufe (CHAR I_>)

Beim Einstellen der Auslösekennlinie erscheint auf dem Display eines von den 4 folgenden Texten:

DEFT	-	Definite Time (Unabhängiger Überstromzeitschutz)
NINV	-	Normal Inverse (Typ A)
VINV	-	Very Inverse (Typ B)
EINV	-	Extremely Inverse (Typ C)

Der angezeigte Text kann durch <+><-> Tasten geändert werden. Durch Taste <ENTER> kann eine erwünschte Auslösekennlinie gewählt werden.

6.1.3 Auslösezeit bzw. Zeitfaktor für die Phasen-Überstromstufe (t_{l>})

In der Regel muss die Auslösezeit bzw. der Zeitfaktor nach dem Ändern der Auslösekennlinie auch entsprechend geändert werden. Um eine ungeeignete Zusammensetzung zwischen Auslösekennlinie und Auslösezeit bzw. Zeitfaktor zu vermeiden, wird beim XRI1-IE folgende Maßnahme getroffen:

Nach dem Ändern der Auslösekennlinie, blinkt die Leuchtdiode für Auslösezeit- und Zeitfaktoreinstellung (t_{l>}) auf. Dieses Warnsignal gibt dem Bediener den Hinweis, die Auslösezeit bzw. den Zeitfaktor an die geänderte Betriebsart bzw. Auslösezeitkennlinie anzupassen.

Dieses Warnsignal blinkt solange, bis die Auslösezeit bzw. der Zeitfaktor neu parametrier ist.

Falls innerhalb von 5 Minuten (Parametrierfreigabezeit) die Einstellung immer noch nicht erfolgt ist, so wird die Auslösezeit bzw. der Zeitfaktor automatisch vom Prozessor auf die empfindlichste Einstellung (kleinste mögliche Auslösezeit) eingestellt.

Beim Einstellen der "Definite-Time"-Auslösekennlinie, erscheint auf dem Display die unabhängige Auslösezeit in Sekunden (z.B. 0,35 = 0,35 Sekunden). Diese kann durch die Tasten <+><-> schrittweise geändert werden. Beim Einstellen der abhängigen Auslösekennlinien erscheint auf dem Display der Zeitfaktor (t_{l>}). Er kann ebenfalls durch die Tasten <+><-> schrittweise geändert werden.

Wenn die Auslösezeit bzw. der Zeitfaktor auf unendlich groß eingestellt ist (auf Display erscheint der Text "EXIT"), wird die Auslösung der Überstromstufe des Relais blockiert. Das WARN-/Alarm-Relais ist jedoch weiterhin aktiv.

6.1.4 Reset-Modus für abhängige Auslösekennlinien im Phasenstrompfad

Um eine sichere Auslösung auch bei wiederkehrenden Fehlerimpulsen zu gewährleisten, von denen jeder kürzer als die eingestellte Auslösezeit ist, kann der Reset-Modus für abhängige Auslösekennlinien zwischen 0 und 60 s umgeschaltet werden. Bei der Einstellung „60“ wird die Auslösezeit erst nach 60 s Fehlerfreiheit zurückgesetzt.

Bei der Einstellung „0“ entfällt diese Funktion. Die Auslösezeit wird dann bei einer Fehlerstromunterbrechung sofort zurückgesetzt und bei wiederkehrendem Fehlerstrom neu gestartet.

6.1.5 Ansprechwert für die Phasen-Kurzschluss Schnellauslösung ($I_{>>}$)

Beim Einstellen des Ansprechwertes für die Kurzschluss Schnellauslösung erscheint auf dem Display ein Anzeigewert, bezogen auf den Nennstrom I_N .

Es gilt: $I_{>>} = \text{Anzeigewert} \times \text{Nennstrom } I_N$.

Wird dieser Ansprechwert auf unendlich groß eingestellt (auf dem Display erscheint der Text "EXIT"), so wird die Phasen-Kurzschluss Schnellauslösung des Relais blockiert.

Die externe Blockierung der Phasen-Kurzschluss Schnellauslösung kann bei entsprechender Parametrierung der Blockadefunktion durch Anlegen der Hilfsspannung an die Klemmen C1/C1L oder C1/C1H erfolgen (siehe auch 6.1.12).

6.1.6 Auslösezeit für die Phasen-Kurzschluss Schnellauslösung ($t_{i>>}$)

Unabhängig von der gewählten Auslösekennlinie für $I_{>}$, hat die Kurzschluss Schnellauslösestufe $I_{>>}$ stets eine stromunabhängige Auslösezeit. Es erscheint auf dem Display ein Anzeigewert in Sekunden.

6.1.7 Ansprechwert für die Erd-Überstromstufe ($I_{E>}$)

Das Einstellverfahren im Abschnitt 6.1.1 gilt auch hier.
Der Ansprechwert bezieht sich auf % von I_N .

6.1.8 WARN/TRIP Umschaltung

Ein erkannter Erdschluss kann nach Ablauf der Auslösezeit folgendermaßen parametrierbar werden:

- nur das Warnrelais zieht an (warn)
- das Auslöserelais zieht an, Auslösewerte werden abgespeichert (trip)

6.1.9 Auslösekennlinie für die Erd-Überstromstufe (CHAR I_E)

Das Einstellverfahren im Abschnitt 6.1.2 gilt auch hier.

6.1.10 Auslösezeit bzw. Zeitfaktor für die Erd-Überstromstufe ($t_{tE>}$)

Das Einstellverfahren im Abschnitt 6.1.3 gilt auch hier.

6.1.11 Reset-Modus für abhängige Auslösekennlinien im Erdstrompfad

Das Einstellverfahren im Abschnitt 6.1.4 gilt auch hier

6.1.12 Ansprechwert für die Erdschluss- bzw. Erd-Kurzschluss Schnellauslösung ($I_{E>>}$)

Das Einstellverfahren im Abschnitt 6.1.5 gilt auch hier.

6.1.13 Auslösezeit für die Erdschluss- bzw. Erdkurzschluss Schnellauslösung ($t_{IE>>}$)

Das Einstellverfahren im Abschnitt 6.1.6 gilt auch hier.

6.1.14 Nennfrequenz

Der verwendete FFT-Algorithmus zur Datenerfassung benötigt zur korrekten digitalen Filterung die Vorgabe der Nennfrequenz des zu schützenden Objektes.

In der Anzeige erscheint "f = 50", bzw. "f = 60". Durch <+> oder <-> kann die erforderliche Nennfrequenz eingestellt und anschließend durch <ENTER> gespeichert werden.

6.1.15 Einstellung der Slave-Adresse

Mit den Tasten <+> und <-> kann die Slave Adresse im Bereich von 1-32 eingestellt werden.

6.1.16 Einstellen der Baud-Rate (nur bei Modbus-Protokoll)

Bei der Datenübertragung mittels Modbus-Protokoll können verschiedene Übertragungsgeschwindigkeiten (Baud-Raten) eingestellt werden.

Mit den Tasten <+> und <-> wird die Einstellung verändert und mit <ENTER> gespeichert.

6.1.17 Einstellen der Parität (nur bei Modbus-Protokoll)

Für die Parität sind drei Einstellungen möglich:

- "EVN" = gerade
- "ODD" = ungerade
- "NO" = keine Überprüfung der Parität

Mit den Tasten <+> und <-> wird die Einstellung verändert und mit <ENTER> gespeichert.

6.1.18 Leistungsschaltversagerschutz t_{CBFP}

Der Schaltversagerschutz basiert auf der Überwachung der Phasenströme bei einer Schutzauslösung.

Diese Schutzfunktion wird erst nach einer Schutzauslösung aktiv. Es wird geprüft, ob alle Phasenströme innerhalb der Zeit t_{CBFP} (Circuit Breaker Failure Protection) auf $<1\% \times I_N$ abgefallen sind. Falls nicht alle Phasenströme innerhalb dieser Zeit t_{CBFP} (0,1 .. 2,0 s einstellbar) auf $<1\% \times I_N$ abfallen, wird ein Schaltversager erkannt und das entsprechend rangierte Relais angesteuert. Die

Schaltversagerschutzfunktion wird wieder deaktiviert wenn die Phasenströme innerhalb von t_{CBFP} auf $<1\% \times I_N$ abfallen.

6.1.19 Anzeige des Anregespeichers (FLSH/NOFL)

Unterschreitet der momentane Strom nach einer Anregung des Relais wieder den Anregewert z. B. I>, ohne dass eine Auslösung erfolgt ist, dann signalisiert die LED I> durch kurzes Blinken, dass eine Anregung stattgefunden hat. Dieses Blinken bleibt solange erhalten, bis die Taste <RESET> betätigt wird. Durch Setzen des Parameters auf NOFL kann dieses Blinken unterdrückt werden.

6.1.20 Blockierung der Schutzfunktionen und Zuordnung der Ausgangsrelais

Blockierung der Schutzfunktionen:

Das XRI1-IE besitzt eine frei parametrierbare Blockadefunktion. Durch Anlegen der Versorgungsspannung an C1/C1L oder C1/C1H werden die vom Anwender ausgewählten Funktionen blockiert. Die Parametrierung ist folgendermaßen durchzuführen:

- Nach gleichzeitigem Betätigen der Tasten <ENTER> und <TRIP> erscheint im Display der Text "BLOC" (die entsprechende Funktion wird blockiert) oder "NO_B" (die entsprechende Funktion wird nicht blockiert). Die LED der ersten Schutzfunktion I> leuchtet gelb.
- Durch Betätigen der Tasten <+><-> kann zwischen BLOC und NO_B umgeschaltet werden.
- Betätigen der <ENTER> Taste mit anschließender einmaliger Passworteingabe bewirkt das Speichern des geänderten Wertes.
- Durch Betätigen der <SELECT/RESET> Taste wird nacheinander jede weitere blockierbare Schutzfunktion aufgerufen.

Durch erneutes Betätigen der <SELECT/RESET> Taste verlässt man das Blockiermenü und gelangt zum Parametriermodus.

Funktion		Display	LED/Farbe
I>	Überstrom	NO_B	I> gelb
I>>	Kurzschluss	BLOC	I>> gelb
IE>	Erdstrom 1.Stufe	NO_B	IE> gelb
IE>>	Erdstrom 2.Stufe	NO_B	IE>> gelb
tCBFP	Schaltversagerschutz	NO_B	

Tabelle 6.1: Werkseinstellung der Blockadefunktionen

Zuordnung der Ausgangsrelais:

Das XRI1-IE besitzt fünf Ausgangsrelais. Das fünfte Ausgangsrelais ist fest als Alarmrelais für die Selbstüberwachung vorgesehen und arbeitet im Ruhestromprinzip. Die Ausgangsrelais 1 - 4 sind Arbeitsstromrelais und können frei als Alarm- oder Auslöserelais den Stromfunktionen zugeordnet werden.

Dieses kann entweder mit den Tasten auf der Frontplatte oder über die serielle RS485-Schnittstelle erfolgen. Die Zuordnung der Ausgangsrelais erfolgt in ähnlicher Weise, wie das Einstellen der Parameter, jedoch nur im Zuordnungsmodus. Der Zuordnungsmodus ist jedoch nur über den Blockademodus zu erreichen. Mit dem letzten Betätigen der <SELECT/RESET> Taste im Blockiermodus wird der Zuordnungsmodus aktiviert.

Die Zuordnung der Relais erfolgt folgendermaßen:

Die LEDs I>, I>>, IE> und IE>> leuchten gelb, wenn die Ausgangsrelais als Alarmrelais zugeordnet werden. Wenn die Ausgangsrelais als Auslöserelais zugeordnet werden leuchten die LEDs tI>, tI>>, tIE> und tIE>>.

Definition:

Alarmrelais werden sofort bei Anregung aktiviert.

Auslöserelais werden nur nach Ablauf der Auslöseverzögerung aktiviert.

Nachdem der Zuordnungsmodus angewählt ist, leuchtet zunächst die LED l>. Der Überstromstufe l> können nun eines oder mehrere der vier Ausgangsrelais als Alarmrelais zugeordnet werden. Gleichzeitig werden auf dem Display die ausgewählten Alarmrelais für die Überstromstufe angezeigt. Die Anzeige "1 _ _ _" bedeutet, dass das Ausgangsrelais 1 dieser Überstromstufe zugeordnet ist. Zeigt das Display "_ _ _ _", so ist dieser Stufe kein Alarmrelais zugeordnet. Durch Betätigen der Tasten <+> und <-> kann die Zuordnung der Ausgangsrelais 1 - 4 geändert werden. Die ausgewählte Zuordnung kann mit der Taste <ENTER> und nachfolgender Eingabe des Passwortes gespeichert werden. Durch Betätigen der <SELECT/RESET> Taste leuchtet die LED tl>.

Die Ausgangsrelais können dieser Stromstufe nun als Auslöserelais zugeordnet werden. Die Auswahl der Relais 1 - 4 erfolgt in gleicher Weise, wie zuvor beschrieben. Durch wiederholtes Betätigen der <SELECT/RESET> Taste und Zuordnen der Relais können alle vier Stufen separat auf die Relais gelegt werden. Der Zuordnungsmodus kann jederzeit durch längeres Betätigen (ca. 3 s) der <SELECT/RESET> Taste beendet werden.

Hinweis:

- Am Ende dieser Beschreibung ist ein Vordruck beigelegt, in denen die kundenspezifische Einstellung eingetragen werden kann. Dieses Blatt ist telefaxgeeignet und kann zur eigenen Archivierung und bei Rücksprachen zur leichteren Verständigung genutzt werden.

Relaisfunktion		Ausgangsrelais				Display anzeige	Begleitende LED
		1	2	3	4		
l>	Alarm		X			_ 2 _ _	l>
tl>	Auslösen	X				1 _ _ _	tl>
l>>	Alarm			X		_ _ 3 _	l>>
tl>>	Auslösen	X				1 _ _ _	tl>>
lE>	Alarm				X	_ _ _ 4	lE>
tlE>	Auslösen	X				1 _ _ _	tlE>
lE>>	Alarm				X	_ _ _ 4	lE>>
tlE>>	Auslösen	X				1 _ _ _	tlE>>
tCBFP	Auslösen					_ _ _ _	

Tabelle 6.2: Beispiel einer Zuordnungsmatrix der Ausgangsrelais (Werkseinstellung)

6.2 Ermittlung der Einstellwerte

6.2.1 Unabhängiger Überstromzeitschutz

Phasen-Überstromstufe (I>)

Für die Einstellung des Überstromansprechwertes ist vor allem der maximal auftretende Betriebsstrom maßgebend. Es wird daher bei Leitungen etwa 20%, bei Transformatoren und Motoren etwa 50% oberhalb der maximal zu erwartenden Last eingestellt.

Die Zeitverzögerung $t_{I>}$ ergibt sich aus dem für das Netz aufgestellten Zeitstaffelplan bzw. aus dem Gesamtschutzkonzept.

Kurzschluss Schnellauslösung (I>>)

Die Kurzschluss Schnellauslösung wird normalerweise zur Stromstaffelung vor hohen Impedanzen (Transformatoren, Drosseln) eingesetzt. Es wird so eingestellt, dass es für Kurzschlüsse bis in diese Impedanz hinein anspricht. Bei Maschinen kann es notwendig sein, eine kurze Verzögerung zur Unterdrückung des Einschalt-Rushstromes einzustellen.

Die Zeitverzögerung für I>> ist stets stromunabhängig.

6.2.2 Abhängiger Überstromzeitschutz

Neben der Wahl der Auslösekennlinie wird je ein Ansprechwert für den Phasenstrompfad und den Erdstrompfad eingestellt.

Phasen-Überstrompfad (I>)

Es wird ein Wert oberhalb des maximal zu erwartenden Betriebsstromes eingestellt.

z.B. Stromwandler - 400/5A

Maximaler Betriebsstrom - 300 A

Überlastfaktor (angenommen) - 1,2

$I_s = (300/400) \times 1,2 = 0,9 \times I_N$

Zeitfaktoreinstellung:

Die Zeitfaktoreinstellung beim abhängigen Überstromschutz ist ein Maßstabsfaktor für die Auslösekennlinie. Die Kennlinien zweier benachbarter Relais sollen mindestens einen Abstand von 0,3 bis 0,4 s (Staffelzeit) haben.

Kurzschluss Schnellauslösung (I>>)

Der Ansprechwert für Kurzschluss Schnellauslösung ist ein Faktor vom Nennstrom. Die Zeitverzögerung $t_{I>>}$ ist stets stromunabhängig.

6.3 Messwert- und Fehleranzeigen

6.3.1 Messwertanzeigen

Im normalen Betrieb können folgende Messwerte an-gezeigt werden:

- Strom in Phase 1 (LED L1 grün)
- Strom in Phase 2 (LED L2 grün)
- Strom in Phase 3 (LED L3 grün)
- Erdstrom (LED E grün)

6.3.2 Anzeige der Fehlerdaten

Alle vom Relais erfassten Störereignisse werden auf der Frontplatte optisch angezeigt. Dafür stehen beim XRI1-IE die vier LEDs (L1, L2, L3, E) und die vier Funktions-LEDs (I>, I>>, IE>, IE>>) zur Verfügung. Dabei werden nicht nur die Fehlermeldungen ausgegeben, sondern auch die angesprochene Schutzfunktion an-gezeigt. Wenn z.B. ein Überstrom auftritt blinken die jeweiligen Phasen LEDs auf. Die LED I> leuchtet gleichzeitig auf. Nach Ablauf der Auslösezeit geht das Blinken der LEDs in Dauerlicht über.

6.3.3 Fehlerspeicher

Bei einer Anregung oder Auslösung des Gerätes werden die Fehlerwerte und Zeiten spannungsausfallsicher gespeichert. Das XRI1-IE verfügt über einen Fehlerwertspeicher für bis zu acht Fehlerfälle. Bei weiteren Auslösungen wird der jeweils älteste Datensatz überschrieben.

Neben den Auslösewerten werden die LED Zustände zur Fehlerindikation gespeichert.

Die Anzeige der Fehlerwerte erfolgt wenn in der normalen Messwertanzeige die <-> bzw. <+> Taste betätigt wird.

- Durch Betätigen von <SELECT/RESET> werden die normalen Messwerte angewählt.
- Anschließend wird mit Betätigen der <-> Taste der letzte Fehlerwertsatz angezeigt. Durch wiederholtes Betätigen der <-> Taste wird der vorletzte Fehlerwertsatz angezeigt, usw. Im Display steht FLT1, FLT2, FLT3, ... für die Anzeige des Fehlerwertsatzes (FLT1 ist dabei der aktuellste Datensatz).
- Mit <SELECT/RESET> können die einzelnen Fehlermesswerte nacheinander aufgerufen werden.
- Mit der <+> Taste kann wieder auf einen neueren Fehlerdatensatz zurückgeschaltet werden. Dabei wird zunächst immer FLT8, FLT7, ... angezeigt.
- Bei einer Fehlerspeicheranzeige (FLT1 etc.) blinken die LED-Anzeigen entsprechend der gespeicherten Auslöseinformation, d.h. die LEDs, die bei einer Auslösung Dauerlicht zeigten, blinken jetzt zur Unterscheidung, dass es sich um einen vergangenen Fehlerzustand handelt. Die LEDs, die bei einer Auslösung blinkten (Stufe war angeregt), blitzen nur kurz auf.
- Befindet sich das Gerät noch im Auslösezustand und ist noch nicht zurückgesetzt worden (TRIP im Display), so können keine Messwerte angezeigt werden.
- Das Löschen des Auslösespeichers erfolgt mit Betätigen der Tastenkombination <SELECT/RESET> und <-> für ca. 3 s. Das Display zeigt 'WAIT'.

Gespeicherte Fehlerwerte:

Angezeigter Wert	begleitende LED
Phasenströme L1, L2, L3 in I/In	L1, L2, L3
Erdstrom I _E in I/In	E
Leistungsschalterauslösezeit 1)	
Abgelaufene Auslösezeit für I _{>} in % von t _{I>} ²⁾	I _{>}
Abgelaufene Auslösezeit für I _{E>} in % von t _{IE>} ²⁾	I _{E>}

- 1) Leistungsschalterauslösezeit:
Die Zeit von der Anregung des Auslöserelais bis zum Abschalten des Leistungsschalters.
(Strom <1% x I_N)
- 2) Abgelaufene Auslösezeit
Die Zeit zwischen Anregung und Rückfallen der Überstromstufe.

6.4 Rücksetzen

Beim XRI1-IE bestehen die folgenden 3 Möglichkeiten, um die Anzeige des Gerätes sowie die Ausgangsrelais bei Stellung des DIP Schalters 3 = EIN zurückzusetzen.

Manueller Reset

Durch ein langes Betätigen der Taste <SELECT/RESET> (ca. 3 Sekunden)

Externer Reset

Durch Anlegen der Hilfsspannung an C2/C2L oder C2/C2H

Software Reset

Der Software Reset hat die gleiche Wirkung wie die <SELECT/RESET> Taste. Siehe hierzu auch das Kommunikationsprotokoll der RS485 Schnittstelle.

Ein Rücksetzen der Anzeige (Reset) ist nur bei nicht mehr vorhandener Anregung möglich (sonst "TRIP" im Display). Beim Rücksetzen des Gerätes werden die eingestellten Parameter nicht verändert.

7. Test des Relais und Inbetriebnahme

Die folgenden Testanweisungen dienen zum Testen der Gerätefunktionen und zur Inbetriebnahme. Um ein Zerstören des Gerätes zu vermeiden und eine korrekte Funktion zu gewährleisten, müssen folgende Punkte beachtet werden:

- Die Geräte-Nennhilfsspannung muss mit der gegebenen Hilfsspannung vor Ort übereinstimmen.
- Der Gerätenennstrom und die Gerätenennspannung müssen mit den gegebenen Stationswerten übereinstimmen.
- Die Strom- und Spannungswandler müssen korrekt angeschlossen werden.
- Alle Steuer- und Messkreise sowie die Ausgangsrelais müssen korrekt angeschlossen werden.

7.1 Anschließen der Hilfsspannung

Zu beachten!

Vor Anschluss des Gerätes an die Hilfsspannung muss sichergestellt sein, dass diese mit der auf dem Typenschild angegebenen Geräte-Nennhilfsspannung übereinstimmt.

Nach dem Aufschalten der Hilfsspannung erscheint der Schriftzug „WW“ auf dem Display. Gleichzeitig zieht das Relais „Selbstüberwachung“ an (die Klemmen 71 und 74 sind geschlossen).

7.2 Testen der Ausgangsrelais und LEDs

Hinweis!

Ist ein Auslösen des Leistungsschalters während des Tests unerwünscht, so ist die Steuerleitung vom Auslöserelais zum Leistungsschalter zu unterbrechen.

Durch einmaliges Betätigen der Taste <TRIP> erscheint auf dem Display der erste Teil der Software-Versionsnummer (z. B. „D08-“). Durch nochmaliges Betätigen erscheint der zweite Teil (z. B. „4.01“). Bei einem Schriftwechsel muss diese Software-Versionsnummer stets mit angegeben werden. Ein weiteres Betätigen der Taste <TRIP> bewirkt die Passwort-abfrage; auf dem Display wird der Schriftzug „PSW?“ angezeigt. Nach Eingabe des Passwortes wird die Meldung „TRI?“ angezeigt. Durch erneutes Betätigen der Taste <TRIP> wird die Testauslösung freigegeben. Alle Ausgangsrelais werden nun mit einer Verzögerung von 3 s nacheinander und alle LEDs mit einer Verzögerung von 0,5 s aktiviert, wobei das Relais der Selbstüberwachung abfällt. Anschließend können die Ausgangsrelais durch Betätigen der Taste <SELECT/RESET> (ca. 3 s) wieder in ihre Ausgangsposition zurückgesetzt werden.

7.3 Prüfen der Einstellwerte

Durch mehrmaliges Betätigen der Taste <SELECT/RESET> können nacheinander alle Einstellwerte abgefragt werden. Diese lassen sich mit Hilfe der Tasten <+> und <-> ändern und mit der Taste <ENTER> speichern (siehe auch Kapitel 6). Für eine einwandfreie Funktion des Gerätes muss sichergestellt sein, dass die eingestellte Nennfrequenz ($f = 50/60$) mit der Systemfrequenz (50 oder 60 Hz) übereinstimmt.

7.4 Test mit Wandlersekundärstrom (Sekundärtest)

7.4.1 Benötigte Geräte

- Strommessgerät Kl. 1 oder besser
- Hilfsspannungsquelle passend zur Geräte-Nennhilfsspannung
- Einphasige Wechselstromquelle (einstellbar von 0 bis $4 \times I_n$)
- Einphasige Wechselspannungsquelle (einstellbar von 0 bis $1,2 \times U_n$)
- Timer zur Messung der Auslösezeit (Genauigkeit 10 ms)
- Schaltgerät
- Messleitungen

7.4.2 Testschaltung für XRI1-IE



Abbildung 7.1: Testschaltung

Zum Testen des XRI1-IE benötigt man eine ein- oder dreiphasige Stromquelle. Abbildung 7.1 zeigt das Beispiel einer einphasigen Testschaltung mit regelbarer Stromquelle.

7.4.3 Prüfen der Eingangskreise und Überprüfen der Messwerte

Zum Überprüfen der Messwerte muss ein Strom in Phase 1 (Klemmen 1S1/1S2) eingepreßt werden, der geringer als der eingestellte Ansprechstrom des XRI1-IE ist. Durch Betätigen der Taste <SELECT> wird der aktuelle Messwert auf dem Display angezeigt und kann mit Hilfe eines Strommessers überprüft werden. Beispiel: Bei einem XRI1-IE mit $I_n = 5 \text{ A}$ muss ein ein-geprägter Strom in Höhe von 1 A auf dem Display mit dem Wert 0.2 ($0,2 \times I_n$) angezeigt werden. Ebenso verfährt man mit den anderen Stromeingängen (Phase 2: Klemmen 2S1/2S2, Phase 3: Klemmen 3S1/3S2). Die Abweichung der Messwerte darf nicht mehr als 3% bzw. 1% I_n betragen. Bei Verwendung eines Effektivwert-Messgerätes können größere Abweichungen auftreten, wenn der eingepreßte Strom stark oberwellenhaltig ist. Da das XRI1-IE einen DFFT-Filter besitzt, welcher Oberwellen herausfiltert, wertet das Gerät nur die Grundschwingung aus. Ein effektivwertbildendes Messgerät dagegen misst auch die Oberwellen mit.

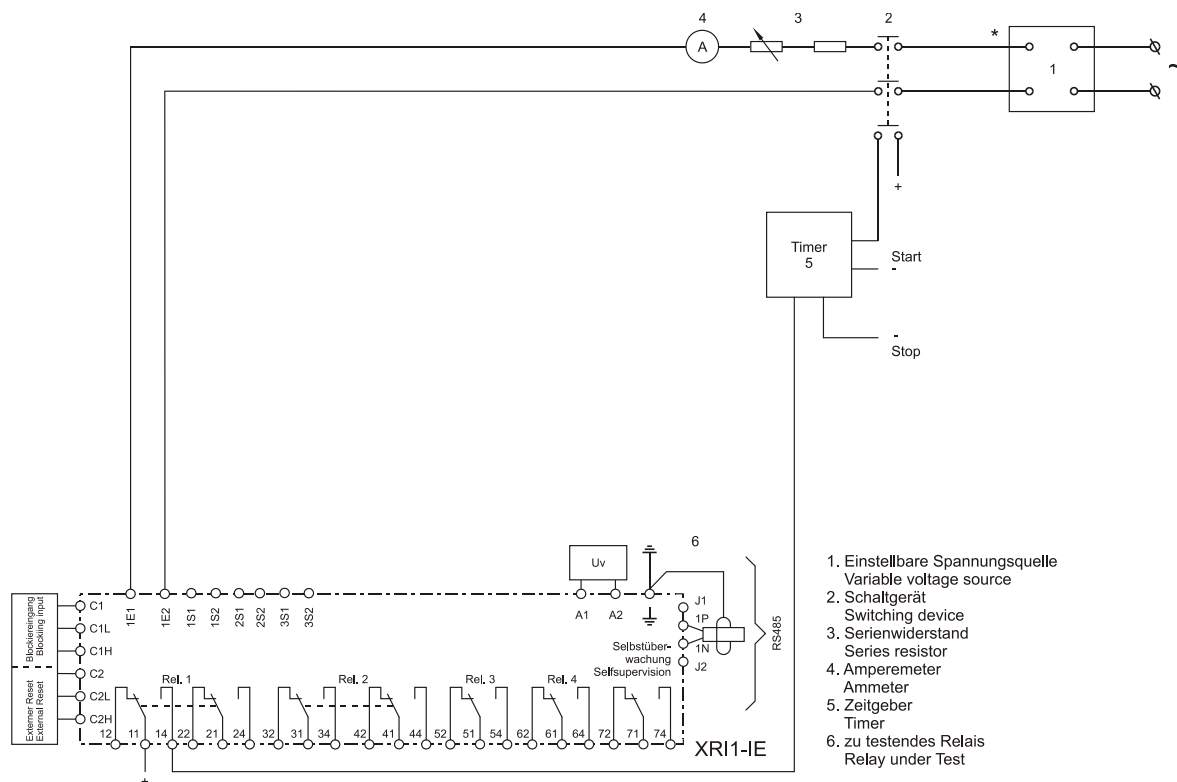
7.4.4 Prüfen der Ansprech- und Rückfallwerte

Zum Prüfen der Ansprech- und Rückfallwerte muss ein Strom in Phase 1 des XRI1-IE eingespeist werden, der kleiner als der eingestellte Ansprechwert ist. Der Strom wird nun solange erhöht, bis das Relais angeregt ist. Dies wird durch Aufleuchten der LEDs $I_>$ und $L1$ signalisiert. Gleichzeitig zieht das Ausgangsrelais $I_>$ an. Der am Strommesser abgelesene Wert darf nicht mehr als 3% vom eingestellten Ansprechwert des XRI1-IE bzw. $\pm 1\%$ von I_n abweichen. Der Rückfallwert wird ermittelt, indem der Prüfstrom langsam abgesenkt wird, bis das Ausgangsrelais $I_>$ abfällt. Dieser Wert darf nicht kleiner als das 0,97-fache des Ansprechwertes sein. Dieses Verfahren ist auch für die anderen Phasen durchzuführen.

7.4.5 Prüfen der Auslöseverzögerung

Zum Prüfen der Auslöseverzögerung wird ein Timer mit dem Kontakt des Auslöserelais verbunden. Der Timer muss gleichzeitig mit dem Einprägen des Prüfstromes gestartet und beim Auslösen des Relais gestoppt werden. Der Prüfstrom sollte das 2-fache des Stromansprechwertes betragen. Die mit Hilfe des Timers gemessene Auslösezeit sollte bei unabhängiger Auslösecharakteristik (DEFT) nicht mehr als 3%, bzw. weniger als $\pm 10 \text{ ms}$ von der eingestellten Auslöseverzögerung abweichen. (Toleranzgrenzen bei abhängigen Auslösecharakteristiken (INV) siehe IEC-Norm 255 Teil 3.)

Die Überprüfung der Auslöseverzögerung für die übrigen Phasen kann sowohl bei unabhängiger als auch bei abhängiger Auslösecharakteristik in gleicher Weise durchgeführt werden. Für den Fall, dass eine abhängige Auslösecharakteristik (z. B. normal invers) eingestellt ist, muss der Prüfstrom entsprechend der Auslösekennlinie gewählt werden, z. B. $2 \times I_s$. Die Auslösezeit kann entweder aus den Diagrammen der Auslösekennlinien ermittelt oder mit Hilfe der entsprechenden Gleichungen (siehe Kapitel „Technische Daten“) errechnet werden. Bei der Prüfung mit abhängiger Auslöseverzögerung ist zu beachten, dass der Prüfstrom während der Prüfung konstant gehalten werden muss (Schwankung $< 1\%$), da ansonsten das Messergebnis stark verfälscht wird.

7.4.6 Test der Kurzschlussstufe

Die Kurzschlussstufe des XRI1-IE wird durch Einprägen eines Prüfstromes in Phase 1, der größer als der Auslösestrom $I_>$ ist, geprüft. Beim Einprägen des Prüfstromes muss das Warnrelais $I_>>$ sofort anziehen. Die Auslöseverzögerung kann gemäß Abschnitt 7.4.5 überprüft werden. Die Genauigkeit der Kurzschlussschnellauslösung kann durch langsames Erhöhen des Prüfstromes bis zum Anregen der Kurzschlussstufe ermittelt werden. Der angezeigte Wert des Strommessers wird dabei mit dem Einstellwert des Relais verglichen. Dieses Verfahren ist auch bei den Phasen 2 und 3 durchzuführen.

Zu beachten:

Bei der Prüfung mit Prüfströmen $> 4 \times I_n$ ist die thermische Belastbarkeit der Strompfade zu beachten (Siehe technische Daten Kapitel 8.1).

7.4.7 Testen des externen Blockade- und des Reseteingangs

Mit dem externen Blockadeeingang kann man z. B. die Kurzschluss Schnellauslösestufe blockieren. Dieses kann getestet werden, indem die Hilfsspannung auf die Klemmen C1/C1L oder C1/C1H gelegt wird. Die Phasenüberstromstufe (I_>) muss für diesen Test auf EXIT eingestellt werden. Anschließend muss ein Strom ein-geprägt werden, der normalerweise die Kurzschlussstufe (I_{>>}) zum Auslösen bringt. Weder das Alarmrelais noch das Auslöserelais darf jetzt anziehen.

Anschließend ist die Hilfsspannung wieder vom Blockadeeingang zu entfernen. Durch erneutes Einprägen des Prüfstromes in gleicher Höhe bringt man das Relais zum Auslösen; auf dem Display erscheint die Meldung „TRIP“. Danach ist der Stromkreis zu unterbrechen. Durch Aufschalten der Hilfsspannung auf den Reseteingang (C2/C2L oder C2/C2H) erlischt die LED-Anzeige und das Display wird zurückgesetzt.

7.4.8 Prüfen des Schalterversagerschutzes

Zum Prüfen der Auslösezeit wird ein Prüfstrom eingepreßt, der in etwa das 2-fache des Nennstromes betragen sollte. Der Timer wird mit dem Auslösen einer Schutzfunktion (I_>, I_{>>}) gestartet und mit dem Ansprechen des Relais für den Schalterversagerschutz gestoppt. Im Display erscheint die Meldung „CBFP“. Die mit Hilfe des Timers gemessene Auslösezeit sollte nicht mehr als 1% bzw. weniger als 10 ms (bei kurzer Auslöseverzögerung) von der eingestellten Auslösezeit abweichen.

Alternativ kann der Timer auch mit Anlegen der Hilfsspannung und Einprägen des Prüfstromes gestartet und beim Ansprechen des Relais für den Schalterversagerschutz gestoppt werden. Hier muss dann die zuvor gemessene Auslöseverzögerung von der gemessenen Zeit subtrahiert werden.

7.5 Primärtest

Generell kann ein Test mit Strömen und Spannungen auf der Primärseite (Echttest) der Wandler in gleicher Weise wie der Test mit Sekundärströmen durchgeführt werden. Da die Kosten und die Belastung der Anlage unter Umständen sehr hoch sein können, sind solche Tests nur in Ausnahmefällen und nur dann, wenn es unbedingt erforderlich ist (bei sehr wichtigen Schutzeinrichtungen) durchzuführen.

Aufgrund der leistungsfähigen Fehler- und Messwertanzeige können viele Funktionen des XRI1-IE auch während des normalen Betriebs der Anlage überprüft werden.

So können beispielsweise die auf dem Display angezeigten Ströme mit den auf den Strommessern der Schaltanlage angezeigten Werten verglichen werden. Ebenfalls ist es möglich die Wirk- und Blindanteile der Ströme anzuzeigen. Hieraus kann der momentane $\cos \varphi$ errechnet und mit dem $\cos \varphi$ - Messer der Anlage verglichen werden. Dieser Vergleich zeigt ebenfalls ob die Polarität der XRI1-IE-Anschlüsse richtig ist.

7.6 Wartung

Die Relais werden üblicherweise vor Ort in regelmäßigen Wartungsintervallen getestet. Diese Intervalle können von Anwender zu Anwender variieren und hängen u. a. vom Typ des Relais, der Art der Anwendung, Betriebssicherheit (Wichtigkeit) des Schutzobjektes, Erfahrung des Anwenders aus der Vergangenheit, usw. ab.

Bei elektromechanischen oder statischen Relais ist erfahrungsgemäß ein jährlicher Test erforderlich. Beim XRI1-IE können die Wartungsintervalle wesentlich länger sein, weil:

- das XRI1-IE umfangreiche Selbsttestfunktionen hat, so dass Fehler im Relais erkannt und angezeigt werden. Wichtig ist hierbei, dass das interne Selbstüberwachungsrelais an eine zentrale Alarm-Anzeigetafel angeschlossen wird.
- die kombinierten Messfunktionen des XRI1-IE eine Überwachung während des Betriebes ermöglichen
- die Auslöse-Testfunktion (TRIP-Test) ein Testen der Ausgangsrelais erlaubt.

Ein Wartungsintervall von zwei Jahren ist deshalb völlig ausreichend. Beim Wartungstest sollten alle Relaisfunktionen inkl. der Einstellwerte und Auslösecharakteristiken sowie die Auslösezeiten überprüft werden.

8. Technische Daten

8.1 Messeingang

Nenndaten:	Nennstrom I_N	1 A oder 5 A
	Nennspannung U_N	100 V, 230 V, 400 V
	Nennfrequenz f_N	50/60 Hz einstellbar
Leistungsaufnahme im Strompfad:	bei $I_N = 1$ A	0,2 VA
	bei $I_N = 5$ A	0,1 VA
Leistungsaufnahme im Spannungspfad:	< 1 VA	
Thermische Belastbarkeit der Strompfade:	Stoßstrom (eine Halbwelle)	250 x I_N
	während 1 s	100 x I_N
	während 10 s	30 x I_N
	dauernd	4 x I_N

8.2 Gemeinsame Daten

Rückfallverhältnis:	>97%
Rückfallzeit:	30 ms
Verzögerungsfehler nach Klassifizierungskennziffer E:	± 10 ms
minimale Ansprechzeit:	30 ms
Einfluss verlagerter Ströme auf die I>-Stufe:	$\leq 5\%$

Einflüsse auf die Strommessung

Hilfsspannung:	im Bereich $0,8 < U_H/U_{HN} < 1,2$ keine zusätzlichen Einflüsse messbar
Frequenz:	im Bereich $0,9 < f/f_N < 1,1$; $< 0,2\%/Hz$
Oberschwingungen:	bis 20% der 3. Harmonischen; $< 0,08\%$ / % der 3. Harmonischen bis 20% der 5. Harmonischen; $< 0,07\%$ / % der 5. Harmonischen
Einflüsse auf Verzögerungszeiten:	keine zusätzlichen Einflüsse messbar.

8.3 Einstellbereiche und Stufung

8.3.1 Überstromzeitschutz

	Einstellbereich	Stufung	Ansprechtoleranzen
$I_{>}$	0,2...4,0 x I_N (EXIT)	0,01; 0,02; 0,05; 0,1 x I_N	±3% des Einstellwertes bzw. min. ±2% I_N
$t_{>}$	0,03 - 260 s (EXIT) (unabhängiger Schutz)	0,01; 0,02; 0,05; 0,1; 0,2; 0,5; 1,0; 2,0; 5,0; 10 s; 20 s	±3% bzw. ±10 ms
	0,05 - 10 (EXIT) (abhängiger Schutz)	0,01; 0,02; 0,05; 0,1; 0,2	±5% für NINV und VINV ±7,5% für NINV und EINV
$I_{>>}$	1...40 x I_N (EXIT)	0,1; 0,2; 0,5; 1,0 x I_N	±3% des Einstellwertes bzw. min. ±2% I_N
$t_{>>}$	0,03...2 s (EXIT)	0,01 s; 0,02 s; 0,05 s	±3% bzw. ±10 ms

8.3.2 Erdschlussschutz

	Einstellbereich	Stufung	Ansprechtoleranzen
$I_{E>}$	0,01...2,0 x I_N (EXIT)	0,001; 0,002; 0,005; 0,01; 0,02; 0,05 x I_N	±5% des Einstellwertes bzw. ±0,3% I_N
$t_{E>}$	0,03...260 s (EXIT) (unabhängiger Schutz)	0,01; 0,02; 0,05; 0,1; 0,2; 0,5; 1,0; 2,0; 5,0; 10; 20 s	±3% bzw. ±20 ms
	0,05...10 (EXIT) (abhängiger Schutz)	0,01; 0,02; 0,05; 0,1; 0,2	
$I_{E>>}$	0,01...15 x I_N (EXIT)	0,001; 0,002; 0,005; 0,01; 0,02; 0,05; 0,1; 0,2; 0,5 x I_N	±5% des Einstellwertes
$t_{E>>}$	0,03...2 s (EXIT)	0,01 s; 0,02 s; 0,05 s	±3% bzw. ±20 ms

8.3.3 Schalterversagerschutz

t_{CBFP}	0,1...2,0 s; EXIT	0,01; 0,02; 0,05; 0,1 s	±1% bzw. ±10 ms
------------	-------------------	-------------------------	-----------------

8.3.4 Schnittstellenparameter

Funktion	Parameter	Modbus-Protokoll	RS485 Open Data Protocol
RS	Slave-Adresse	1 - 32	1 - 32
RS	Baud-Rate*	1200, 2400, 4800, 9600	9600 (fest)
RS	Parität*	even, odd, no	"even Parity" (fest)

* nur Modbus Protokoll

8.3.5 Abhängiger Überstromzeitschutz

Auslösekennlinien gemäß IEC 255-4 bzw. BS 142

Normal Inverse (Typ A)

$$t = \frac{0,14}{\left(\frac{I}{I_S}\right)^{0,02} - 1} \cdot t_I > [s]$$

Very Inverse (Typ B)

$$t = \frac{13,5}{\left(\frac{I}{I_S}\right) - 1} \cdot t_I > [s]$$

Extremely Inverse (Typ C)

$$t = \frac{80}{\left(\frac{I}{I_S}\right)^2 - 1} \cdot t_I > [s]$$

Wobei:

t	=	Auslösezeit
tI>	=	Zeitmultiplikator
I	=	Fehlerstrom
I _S	=	Einstellwert des Stromes

8.4 Auslösekennlinien



Abbildung 8.1: Normal Inverse (Typ A)



Abbildung 8.2: Extremely Inverse (Typ C)

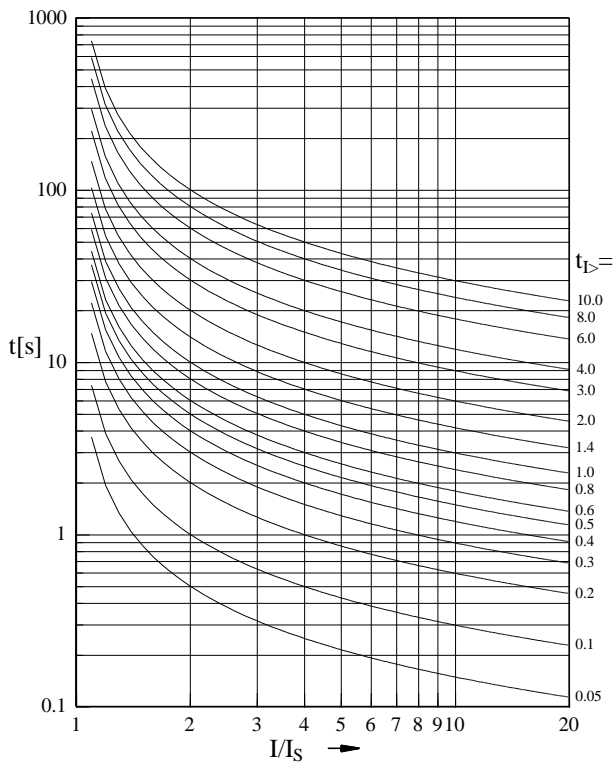

Abbildung 8.3: Very Inverse (Typ B)

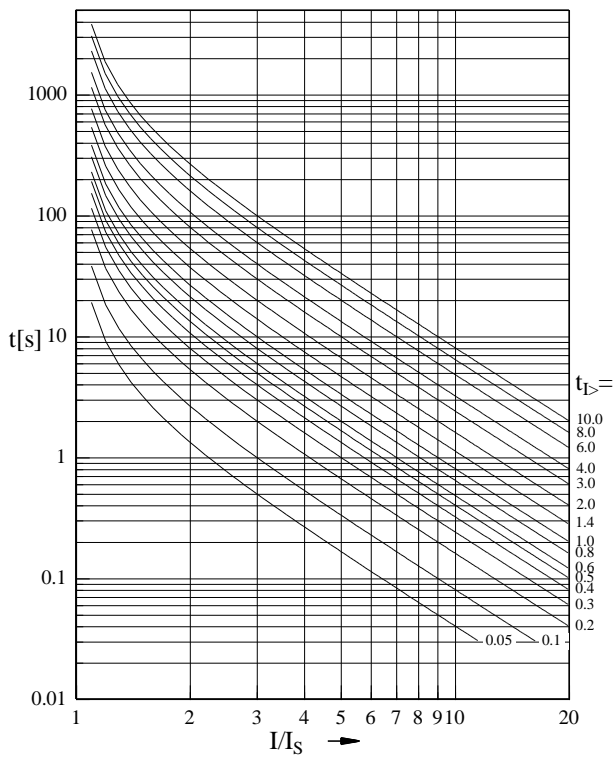

Abbildung 8.4: Unabhängige Auslösekennlinie

8.5 Ausgangsrelais

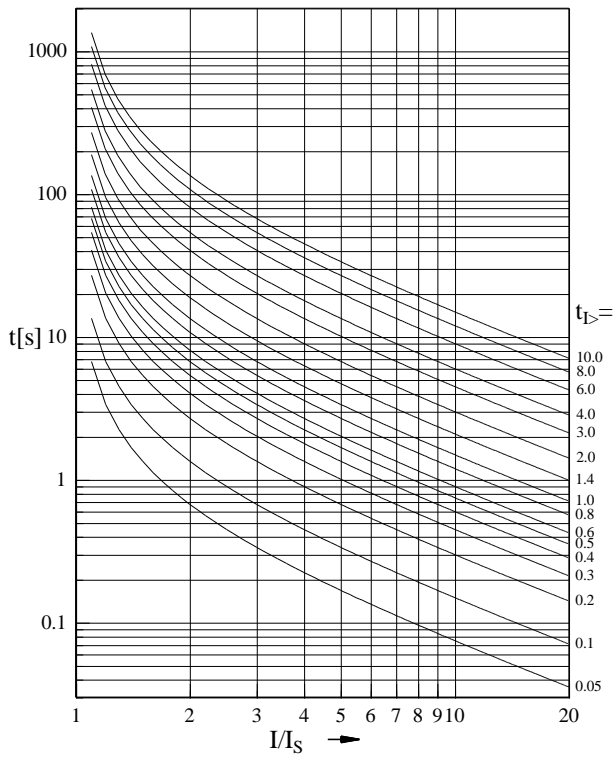
Kontakte: 2 Relais mit 2 Wechsler/3 Relais mit 1 Wechsler

Die Ausgangsrelais haben folgende elektrische Eigenschaften:

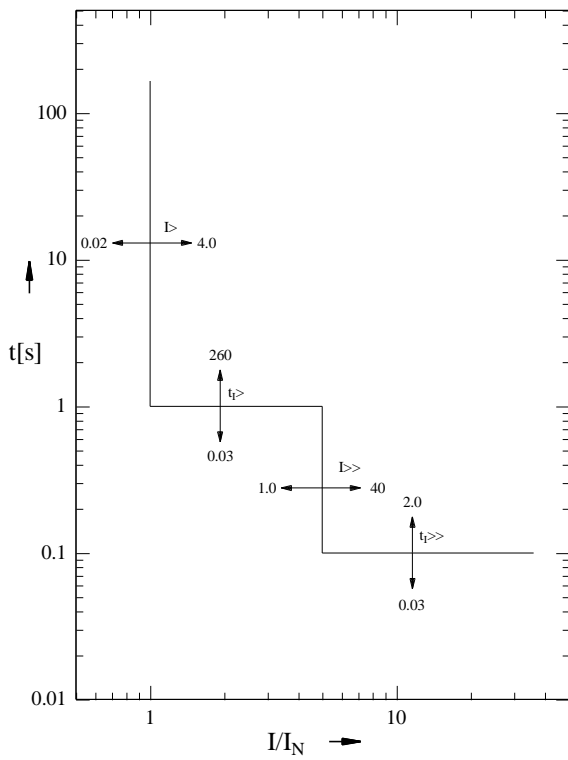
max. Schaltleistung: 250 V AC / 1500 VA / Dauerstrom 6 A

Ausschaltleistung für Gleichspannung:

	ohmsch	L/R = 40 ms	L/R = 70 ms
300 V DC	0,3 A / 90 W	0,2 A / 63 W	0,18 A / 54 W
250 V DC	0,4 A / 100 W	0,3 A / 70 W	0,15 A / 40 W
110 V DC	0,5 A / 55 W	0,4 A / 40 W	0,2 A / 22 W
60 V DC	0,7 A / 42 W	0,5 A / 30 W	0,3 A / 17 W
24 V DC	6 A / 144 W	4,2 A / 100 W	2,5 A / 60 W

Nenn-Einschaltspitzenstrom: 64 A (nach VDE 0435/0972 und IEC 65 / VDE 0860/8.86)
 Einschaltstrom: max. 20 A (16 ms)
 mech. Lebensdauer: 30 x 10⁶ Schaltspiele
 elektr. Lebensdauer: 2 x 10⁵ Schaltspiele bei 220 V AC / 6 A
 Kontaktmaterial: Silber-Cadmium-Oxyd (AgCdO)

8.6 Stromversorgung

Hilfsspannung: 16 - 360 V DC / 16 - 250 V AC
 Leistungsaufnahme: in Ruhe ca. 3 W angeregt ca. 5 W

Zulässige Unterbrechung der
 Hilfsspannung ohne
 Einfluss auf die Gerätefunktion: 50 ms

Es muss für eine gute Verbindung der Klemme \perp mit PE des Schaltschranks gesorgt werden. Hierzu ist ein Leiterquerschnitt von mind. 1,5 mm² zu verwenden.

8.7 Schalteingänge, Blockade und Reset

Low-Bereich:

Für Nennspannungen 24 V, 48 V, 60 V $U_{AN} \geq 10 V$ $U_{AB} \leq 8 V$
 Stromaufnahme 1 mA DC bei 24 V

High-Bereich:

Für Nennspannungen 100 V, 110 V, 125 V, 220 V, 230 V
 $U_{AN} \geq 70 V$ $U_{AB} \leq 60 V$
 Stromaufnahme 1,5 mA DC bei 360 V DC oder 11,0 mA AC bei 230 V AC

8.8 Systemdaten und Prüfungsvorschriften

Vorschriften

Fachgrundnorm	EN 50082-2, EN 50081-1
Produktnorm	EN 60255-6, IEC 255-4, BS 142
Klimabeanspruchung:	

Temperaturbereich

Temperatur bei	
Lagerung:	-25°C bis +70°C
Betrieb:	-10°C bis +55°C

Feuchtebeanspruchung Klasse F nach DIN 40040 und DIN IEC 68, Teil 2-3:	über 56 Tage bei 40°C und 95% relative Feuchte
--	--

Hochspannungsprüfungen nach EN 60255-6:

Spannungsprüfung IEC 255-5:	2,5 kV (eff.)/50 Hz.; 1 min.
Stoßspannungsprüfung IEC 255-5:	5 kV; 1,2/50 µs, 0,5 J
Hochfrequenzprüfung IEC 255-22-1:	2,5 kV/1 MHz

Störfestigkeit gegen Entladung Statischer Elektrizität (ESD) EN 61000-4-2; IEC 255-22-1:	8 kV Luftentladung; 6 kV Kontaktentladung
--	---

Störfestigkeit gegen schnelle transiente Störgrößen (Burst) EN 61000-4-8; IEC 255-22-2:	4 kV / 2,5 kHz, 15 ms
---	-----------------------

Störfestigkeit gegen Magnetfelder mit energietechnischer Frequenz:	100 A/m dauernd 1000 A/m für 3 s
---	-------------------------------------

Störfestigkeit gegen hochfrequente elektromagnetische Felder ENV 50140; IEC 255-22-3:	Feldstärke: 10 V/m
---	--------------------

Störfestigkeit gegen leitungs- gebundene hochfrequente elektromagnetische Felder ENV 50141:	Feldstärke: 10 V/m
--	--------------------

Störfestigkeit gegen Stoßspannungen (surge) EN 61000-4-5:	2 kV
---	------

Messung der Funkstörspannung nach EN 55011:	Grenzwert Klasse B
--	--------------------

Messung der Funkstörstrahlung nach EN 55011:	Grenzwert Klasse B
---	--------------------

Mechanische Prüfbeanspruchungen:

Schocken:	Klasse 1 nach DIN IEC 255 T 21-2
Schwingen:	Klasse 1 nach DIN IEC 255 T 21-1
Schutzart - Geräte-Front:	IP 40
Rückseite:	IP 00
Überspannungskategorie:	III
Gewicht:	1,6 kg
Gehäusematerial:	selbstverlöschend
Technische Änderungen vorbehalten!	

8.9 Gehäuse

Das XRI1-IE ist, wie alle Geräte der PROFESSIONAL LINE, für die Schnappschienenbefestigung auf Hutschiene nach DIN EN 50022 vorgesehen.

Die Frontplatte des Gerätes wird durch eine plombierbare Klarsichtabdeckung geschützt (IP40).

Maßbild



Abbildung 8.5: Gehäusemaße; Abmessungen in mm

Anschlussklemmen

Die Anschlussklemmen des Gerätes ermöglichen den Anschluss bis max. 2 x 2,5 mm² Leiterquerschnitt. Dazu ist die Klarsichtabdeckung des Gerätes abzunehmen.

9. Bestellformular

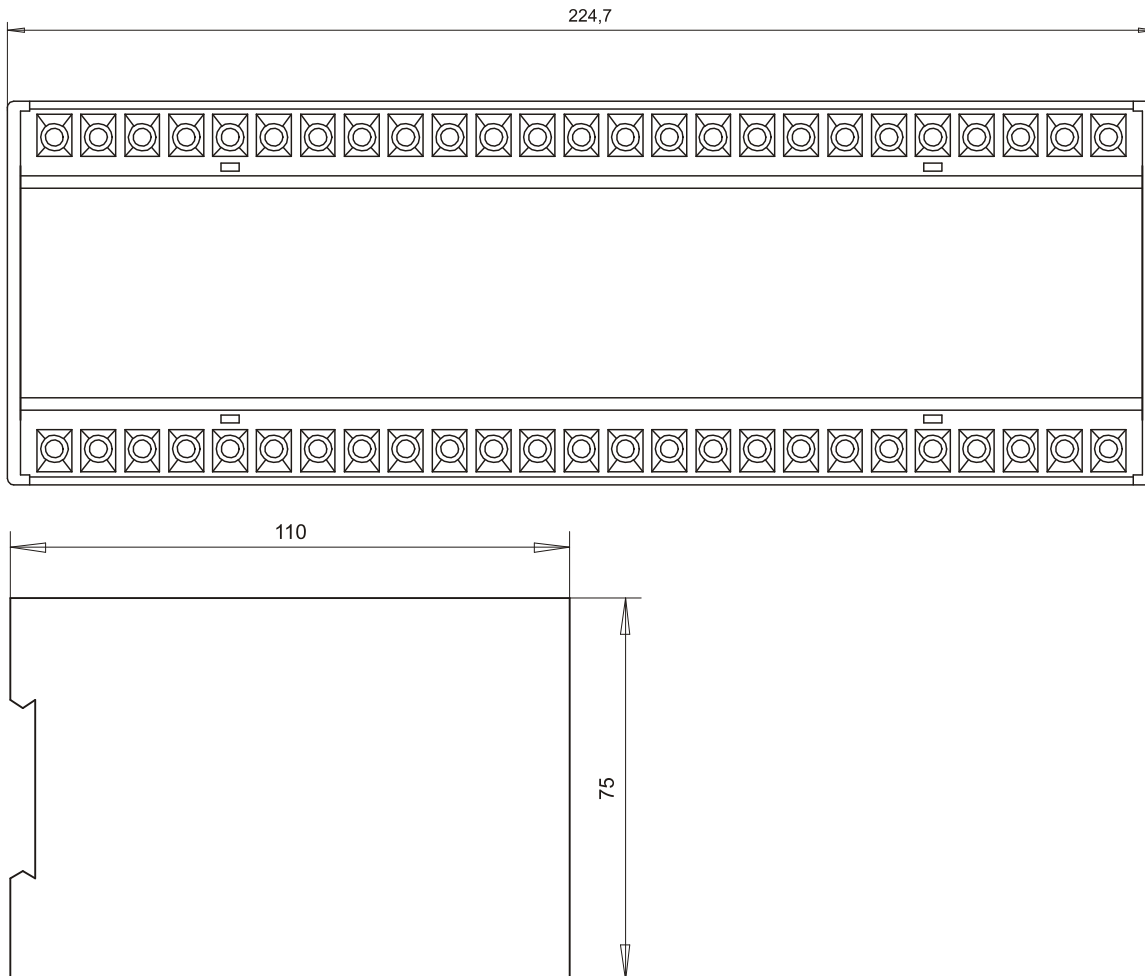
Kombiniertes Überstromzeit- und Erdstromrelais (mit Display und serieller Schnittstelle)		<i>XRI1</i>			
Nennstrom	1 A	I1	E1	E5	*
	5 A	I5			
Nennstrom für Erdstrom- erfassung von kompensierten oder isolierten Netzen	1 A				
	5 A				
Kommunikationsprotokoll RS485 Pro Open Data					

Einstell-Liste XRI1-IE**Zu beachten !**

Alle Einstellungen müssen vor Ort überprüft und ggf. an das zu schützende Objekt angepasst werden.

Projekt: _____ SEG Electronics GmbH-Kom.-Nr.: _____

Funktionsgruppe: = _____ Ort: + _____ Betriebsmittelkennzeichnung: - _____

Relaisfunktionen: _____ Passwort: _____

Datum: = _____

Einstellung der Parameter

Funktion		Einheit	Werkseinstellung	Aktuelle Einstellung
I>	Ansprechwert für Phasenüberstrom	x I _N	0,20	
CHAR I>	Auslösekennlinie für Phasenüberstromstufe		DEFT	
tI>	Auslösezeit für Phasenüberstromstufe	s	0,03	
I>+CHARI>+tI>	Reset Modus für AMZ-Schutz			
I>>	Ansprechwert für Kurzschluss Schnellauslösung	x I _N	1,00	
tI>>	Auslösezeit der Kurzschluss Schnellauslösung	s	0,03	
I _E >	Ansprechwert für Erd-Überstromauslösung	x I _N	0,01	
WARN/ TRIP	Warnung/Auslösung Umschaltung		TRIP	
CHAR I _E	Auslösekennlinie für Erd-Überstromstufe		DEFT	
tI _E >	Auslösezeit für Erd-Überstromstufe	s	0,03	
I _E >+CHARI _E >+tI _E >	Reset Modus für AMZ-Schutz			
I _E >>	Ansprechwert für Erd-Kurzschluss Schnellauslösung	x I _N	0,01	
tI _E >>	Auslösezeit der Erd-Kurzschluss Schnellauslösung	s	0,03	
t _{CBFP}	Schalerversagerschutz	s	0,20	
f _N	Nennfrequenz	Hz	50	
LED Flash	LED blinken nach Anregung		FLSH	
RS	Slave Adresse der seriellen Schnittstelle		1	
RS	Baud-Rate der seriellen Schnittstelle *	Bd	9600	
RS	Paritätsbit der seriellen Schnittstelle *		even	

* nur Modbus Protokoll

Einstellung der DIP-Schalter auf der Frontseite

DIP-Schalter	1		2		3		4	
	Werkseinst.	Eigene Einst.	Werkseinst.	Werkseinst.	Eigene Einst.	Eigene Einst.	Werkseinst.	Eigene Einst.
Ein			keine Funktion				keine Funktion	
Aus	X				X			

Zuordnung der Ausgangsrelais

Funktion	Relais 1		Relais 2		Relais 3		Relais 4	
	Werkseinstellung	Eigene Einstellung	Werkseinstellung	Eigene Einstellung	Werkseinstellung	Eigene Einstellung	Werkseinstellung	Eigene Einstellung
I> Alarm			X					
I> Auslösung	X							
I>> Alarm					X			
I>> Auslösung	X							
IE> Alarm							X	
IE> Auslösung	X							
IE>> Alarm							X	
IE>> Auslösung	X							
t _{CBFP}								

Zuordnung der Blockadefunktionen

Funktion	Werkseinstellung		Eigene Einstellung	
	Blockiert	Nicht blockiert	Blockiert	Nicht blockiert
I>		X		
I>>	X			
IE>		X		
IE>>		X		
t _{CBFP}		X		

Professional Line

www.SEGelectronics.de

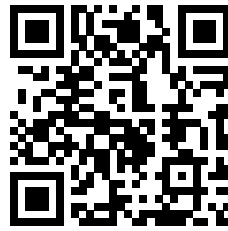

SEG Electronics GmbH behält sich das Recht vor, jeden beliebigen Teil dieser Publikation jederzeit zu verändern und zu aktualisieren. Alle Informationen, die durch SEG Electronics GmbH bereitgestellt werden, wurden auf ihre Richtigkeit nach bestem Wissen geprüft. SEG Electronics GmbH übernimmt jedoch keinerlei Haftung für die Inhalte, sofern SEG Electronics GmbH dies nicht explizit zusichert.



SEG Electronics GmbH
Krefelder Weg 47 • D-47906 Kempen (Germany)
Postfach 10 07 55 (P.O.Box) • D-47884 Kempen (Germany)
Telefon: +49 (0) 21 52 145 1

Internet: www.SEGelectronics.de

Vertrieb
Telefon: +49 (0) 21 52 145 331
Telefax: +49 (0) 21 52 145 354
E-Mail: info@SEGelectronics.de

Service
Telefon: +49 (0) 21 52 145 614
Telefax: +49 (0) 21 52 145 354
E-Mail: info@SEGelectronics.de

SEG Electronics hat weltweit eigene Fertigungsstätten, Niederlassungen und Vertretungen sowie autorisierte Distributoren und andere autorisierte Service- und Verkaufsstätten.

Für eine komplette Liste aller Anschriften/Telefon-/Fax-Nummern/E-Mail-Adressen aller Niederlassungen besuchen Sie bitte unsere Homepage.